

# 消防年報

令和4年版

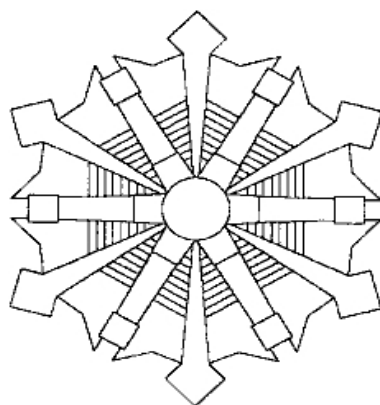

太田市消防本部

(令和5年刊行)



## ま え が き

平成17年3月28日、旧太田市、尾島町、新田町、藪塚本町が新設合併し、新「太田市」が誕生したことにより、昭和47年に太田市、大泉町、新田町、尾島町により設立された『太田地区消防組合』が解散され、新たに『太田市消防本部』が設置されました。

この消防年報は、令和4年中の消防業務について収録し、今後の消防行政の合理的な運営に資するとともに、当消防本部の消防現況を広くご理解いただくために編集したものです。

なお、災害発生統計事項等については暦年により、その他の業務関係事項等については会計年度をもって表しておりますが、年月日を明記したものはその時点での現況となっております。

### 太 田 市 消 防 本 部



人と自然にやさしく、品格のあるまち 太田

## 太 田 市

### 市 章



平成17年6月28日告示

かつて、この地域を治めた

新田氏の旗印である大中黒をベースに、右下に市名をひらがなで配置。カラーは黒で、大中黒に脈々と受け継がれる伝統と革新の精神を表現しています。



マスコットキャラクター

愛称：おおたん

太田市のアルファベット表記の頭文字

「O」を基調にし、頭部の4つの丸は合併した4市町を表し、体の色（緑）は自然に恵まれた市をイメージしています。

### 市の木・市の花

シンボル木：マツ

木：モクセイ、カエデ、イチョウ

花：キク、サルビア、ツツジ、シュンラン

# 目 次

## ●概 要

1 消防の沿革	1
2 位置と地勢	12
3 管内面積、人口及び世帯数	12
4 消防機関の所在地及び配置	13
5 消防庁舎の現況	14
6 消防相互応援協定等の状況	15
7 消防予算及び決算	16

## ●総 務

1 組織図	17
2 消防本部分掌事務	18
3 消防署・分署分掌事務	20
4 消防職員の配置状況	21
5 消防職員の勤続年数	22
6 消防職員の年齢	23
7 消防職員の研修状況	24

## ●火 災

1 火災発生状況(前年比較)	25
2 署別火災発生状況(前年比較)	26
3 出火原因別発生状況	27
4 月別火災発生状況	28
5 署別火災発生状況(月別)	29
6 署別火災損害額状況	30
7 署別建物火災損害額状況	30
8 署別焼損棟数	31
9 署別焼損面積	32
10 署別り災世帯数・人員	32
11 署別死傷者数	33
12 火災の覚知区分状況	33
13 建物用途別火災発生状況	34
14 管轄署所別火災発生状況	34

## ●予 防

1 各種調査・指導状況	35
2 各種届出等の状況	35
3 消防法施行令別表第1に掲げる 防火対象物査察状況	36
4 危険物施設の査察状況	36
5 その他の査察状況	37
6 表示マーク交付状況	37
7 危険物製造所等の数量別、類別状況・ 諸届処理状況	38
8 危険物製造所等の許可、 検査等の処理状況	39
9 消防同意件数	40
10 建築物用途別同意件数	40
11 消防用設備等設置指導件数	41
12 消防用設備設置状況 (延べ面積150㎡以上)	42
13 消防用設備等検査済証交付状況	43

## ●警 防

1 消防車両等配置状況	44
2 消防車両等経過年数	44
3 消防車両車種等の状況	45
4 災害出動状況	47
5 消防水利設置状況(公設)	48
6 消火栓管径別状況(公設)	48
7 中高層建物(4階以上)一覧表	49
8 消防資器材配備状況	50

## ●救急・救助

1 救急出動・搬送人員状況 (地域・署所別)	51
2 救急出動状況 (事故種別・署所別)	52
3 事故種別出動件数割合	53
4 事故種別搬送人員割合	53

5 月別出動件数・搬送人員	53
6 曜日別出動件数	54
7 時間別出動件数	54
8 性別搬送人員	54
9 年齢別搬送人員	54
10 傷病程度別事故種別搬送人員	55
11 救急事案に係る消防隊出動状況	55
12 過去10年間の救急出動状況	56
13 救急搬送人員と高齢者(65歳以上) 搬送人員の推移	56
14 救急隊員の行った応急処置	57
15 外国人発生地域別搬送人員	58
16 外国人国籍別搬送人員	58
17 過去10年間の外国人搬送人員推移	58
18 普及啓発活動実施状況	59
19 救急資器材配備状況	59
20 救助出動状況(地域別)	60
21 救助出動状況(署別)	60

## ●通信指令

1 高機能消防指令センターシステム構成図	61
2 通報受付状況	62
3 緊急通報出動件数	63
4 口頭指導実施状況	63
5 固定電話からの119番事案別状況	64
6 I P電話からの119番事案別状況	64
7 携帯電話からの119番事案別状況	65
8 携帯電話からの119番受信転送状況	65
9 月別医療機関案内状況	66
10 科目別案内状況	66
11 時間別案内状況	66
12 月別気象状況	67
13 気象通報状況	68
14 多言語通訳サービス利用状況	69
15 災害情報メールサービス送信状況	69

## ●消防団

1 消防団の沿革	70
2 太田市消防団組織機構図	75
3 消防団員階級別年齢別調	76
4 消防団員階級別在団年数調	77
5 消防団員階級別実員	78
6 消防団車両配置一覧表	79

## ●消防音楽隊

1 消防音楽隊の編成	81
2 消防音楽隊活動状況	82

# 概要







# 1 消防の沿革

- 昭和 47 年 4 月 太田市、大泉町、新田町、尾島町 1 市 3 町構成による太田地区消防組合を設立する。  
太田市消防本部を太田地区消防組合消防本部に、太田市消防署を中央消防署に、大泉町消防本部消防署を東部消防署と改める。  
新たに西部消防署を設置する。  
太田市消防署北分署、石橋分署を太田地区消防組合中央消防署北分署、石橋分署と改める。  
新たに西部消防署西分署を設置する。  
太田市助役中沢保夫、太田地区消防組合消防長事務取扱に就任する。  
消防職員定数 158 人となる。  
消防職員実員数 146 人となる。
- 6 月 福島岩雄、消防長に就任する。
- 9 月 救急車を購入し、中央消防署に配置する。  
広報車を購入し、西部消防署に配置する。  
消防ポンプ自動車を 2 台購入し、東部消防署及び西部消防署に配置する。
- 昭和 48 年 1 月 救急車を購入し、西部消防署に配置する。  
2 月 西部消防署西分署を新築移転する。  
4 月 消防職員実員数 152 人となる。  
5 月 東部消防署を新築移転する。  
西部消防署を新築移転する。  
9 月 水槽付消防ポンプ自動車を購入し、中央消防署に配置する。  
10 月 水槽付消防ポンプ自動車を購入し、西部消防署に配置する。
- 昭和 49 年 3 月 指令車を購入し、消防本部に配置する。  
4 月 消防職員実員数 154 人となる。  
11 月 化学消防ポンプ自動車Ⅲ型を購入し、中央消防署に配置する。  
12 月 水槽付消防ポンプ自動車を購入し、東部消防署に配置する。
- 昭和 50 年 4 月 消防職員実員数 155 人となる。  
10 月 新田尾島防火管理者協議会設立。  
11 月 屈折梯子付消防自動車(16m級)を購入し、中央消防署に配置する。
- 昭和 51 年 2 月 群馬県共済農業協同組合連合会から救急車 1 台が寄贈される。  
4 月 消防職員実員数 156 人となる。  
10 月 石川宗次郎、消防長に就任する。
- 昭和 52 年 3 月 石橋分署を新築移転する。  
4 月 消防職員定数 180 人に改める。  
消防職員実員数 165 人となる。  
6 月 査察車 2 台を購入し、消防本部、北分署及び石橋分署に配置する。  
10 月 水槽付消防ポンプ自動車を購入し、北分署に配置する。

- 昭和 53 年 4 月 消防職員実員数 173 人となる。
- 5 月 連絡車 3 台を購入し、消防本部、北分署及び石橋分署に配置する。
- 9 月 水槽付消防ポンプ自動車 2 台を購入し、東部消防署及び西分署に配置する。
- 救急車を購入し、北分署に配置する。
- 昭和 54 年 4 月 消防職員実員数 173 人となる。
- 5 月 査察車を購入し、東部消防署に配置する。
- 10 月 化学消防ポンプ自動車Ⅱ型を購入し、西部消防署に配置する。
- 昭和 55 年 4 月 消防職員実員数 178 人となる。
- 千代田造機からマイクロバス中古車 1 台が寄贈される。
- 群馬県救急医療情報システム開設に伴い、情報サービスセンターとしてディスプレイ装置を設置する。
- 8 月 水槽付消防ポンプ自動車を購入し、石橋分署に配置する。
- 消防ポンプ自動車を購入し、中央消防署に配置する。
- 12 月 太田地区危険物安全協会から広報車 1 台が寄贈される。
- 昭和 56 年 4 月 消防職員実員数 179 人となる。
- 5 月 福島病院から救急車 1 台が寄贈される。
- 9 月 可搬ポンプ付水槽車(10 t)を購入し、中央消防署に配置する。
- 消防ポンプ自動車を購入し、北分署に配置する。
- 昭和 57 年 2 月 城山病院から指令車 1 台が寄贈される。
- 4 月 消防職員定数 190 人に改める。
- 北部消防署を新築する。
- 消防職員実員数 185 人となる。
- 広報車 2 台を購入し、消防本部及び北部消防署に配置する。
- 8 月 水槽付消防ポンプ自動車を購入し、北部消防署に配置する。
- 9 月 日本消防協会から軽可搬ポンプ 3 台が寄贈され、太田市婦人防火クラブへ 2 台、新田町婦人消防隊へ 1 台配置する。
- 可搬ポンプ積載車 1 台を日本消防協会から寄贈される。
- 10 月 水槽付消防ポンプ自動車を購入し、中央消防署に配置する。
- 昭和 58 年 4 月 消防職員定数 195 人に改める。
- 消防職員実員数 195 人となる。
- 群馬県共済生活協同組合太田支部から連絡車 1 台が寄贈される。
- 8 月 富士重工業(株)から連絡車 1 台が寄贈され、中央消防署に配置する。
- 日本消防協会から軽可搬ポンプ 2 台が寄贈され、太田市婦人防火クラブへ 1 台、新田町婦人消防隊へ 1 台配置する。
- 10 月 水槽付消防ポンプ自動車を購入し、西部消防署に配置する。

- 11月 太田市婦人防火クラブへ日本消防協会から広報車1台が寄贈される。
- 12月 救助工作車を購入し、中央消防署に配置する。
- 昭和59年 1月 日本損害保険協会から救急車が寄贈され、西部消防署に配置する。
- 2月 査察車を購入し、西部消防署西分署に配置する。
- 4月 消防職員定数201人に改正する。  
消防職員実員数197人となる。
- 10月 化学消防ポンプ自動車を購入し、東部消防署に配置する。
- 11月 北部消防署に消防訓練塔を新築する。
- 昭和60年 4月 消防職員定数207人に改正する。  
消防職員実員数202人となる。
- 5月 新田町婦人消防隊が県知事から消防防災功労表彰旗を授与される。
- 8月 日本消防協会から救急車が寄贈され、東部消防署に配置する。
- 9月 消防ポンプ自動車を購入し、西部消防署に配置する。  
日本消防協会から軽可搬ポンプ2台が寄贈され、太田市婦人防火クラブに配置する。
- 10月 消防職員定数217人に改正する。  
東部消防署車庫を増築する。
- 11月 屈折車(25m級)を購入し、東部消防署に配置する。
- 昭和61年 4月 天笠久雄、消防長に就任する。  
消防職員実員数217人となる。
- 7月 消防職員定数224人に改正する。
- 9月 水槽付消防ポンプ自動車、救急車及び広報車を購入し、西部消防署尾島分署に配置する。  
人員輸送車を購入し、消防本部に配置する。  
広報車を購入し、東部消防署に配置する。
- 10月 西部消防署尾島分署が開署する。
- 11月 消防本部庁舎増築。
- 昭和62年 4月 消防職員実員数224人となる。
- 9月 中央消防署北分署新築。
- 11月 化学消防ポンプ自動車Ⅱ型を購入し、北部消防署に配置する。  
水槽付消防ポンプ自動車Ⅱ型を購入し、東部消防署に配置する。  
救急車3台を購入し、中央消防署、石橋分署及び西分署に配置する。
- 昭和63年 3月 城山病院から消防広報車が寄贈され、中央消防署に配置する。
- 4月 消防職員定数238人に改正する。  
消防職員実員数238人となる。
- 5月 消防広報車2台を購入し、中央消防署北分署及び北部消防署石橋分署

- に配置する。
- 11月 消防ポンプ自動車1台を購入し、西部消防署西分署に配置する。  
西部消防署西分署新築移転。
- 平成元年 4月 西部消防署西分署を廃止し、同所に新田消防署を設置する。  
消防職員実員数238人となる。  
尾島町婦人防火クラブ結成。
- 5月 連絡車を購入し、消防本部に配置する。
- 6月 広報車を購入し、消防本部に配置する。
- 8月 救急車2台を購入し、中央消防署北分署及び北部消防署に配置する。
- 10月 梯子付消防自動車(30m級)を購入し、中央消防署に配置する。
- 平成2年 1月 防振救急車を購入し、中央消防署に配置する。
- 2月 水槽付消防ポンプ自動車を購入し、中央消防署北分署に配置する。  
太田ライオネスクラブより連絡車が寄贈され、通信指令室に配置する。
- 3月 日本自動車工業会より救急車が寄贈され、東部消防署に配置する。
- 4月 消防職員定数250人に改正する。  
消防職員実員数247人となる。
- 5月 消防広報車を購入し、西部消防署に配置する。  
新田町婦人消防隊、消防庁長官表彰(安全功労者)を受賞する。
- 9月 太田地区消防組合、群馬県救急医療・救急業務功労者団体の部で知事表彰される。  
消防ポンプ自動車CD-II型を購入し、中央消防署に配置する。  
梯子付消防自動車(15m級)を購入し、新田消防署に配置する。
- 11月 太田地区危険物安全協会より広報車が寄贈され、消防本部予防課危険物係に配置する。
- 平成3年 4月 消防職員実員数250人となる。
- 7月 広報車2台を購入し、消防本部警防課及び大泉消防署に配置する。
- 8月 消防ポンプ自動車CD-II型を購入し、大泉消防署に配置する。
- 9月 消防職員定数266人に改正する。  
東部消防署を大泉消防署に改称し新築移転する。  
旧大泉消防署所在地に大泉消防署大泉北分署を設置する。  
水槽付消防ポンプ自動車II型を購入し、新田消防署に配置する。
- 10月 太田ロータリークラブより指令車が寄贈される。  
水槽付消防ポンプ自動車II型を北部消防署石橋分署に配置する。
- 平成4年 3月 西部消防署に消防訓練塔を新築する。
- 4月 消防職員実員数252人となる。

- 5月 水防資材搬送車を購入し、消防本部に配置する。
- 9月 消防職員定数 281 人に改正する。
- 11月 広報車を購入し、北部消防署に配置する。  
化学消防ポンプ自動車を購入し、中央消防署に配置する。
- 12月 高規格救急車を購入し、中央消防署に配置する。
- 平成 5年 4月 消防職員実員数 275 人となる。  
連絡車を購入し、消防本部総務課に配置する。
- 9月 消防ポンプ自動車C D－Ⅱ型を購入し、北部消防署に配置する。  
救急車 2 台を購入し、西部消防署及び新田消防署に配置する。
- 平成 6年 3月 中央消防署南分署を新築し、仮運用を開始する。  
水槽付消防ポンプ自動車Ⅱ型及び広報車を購入し、中央消防署南分署に配置する。
- 4月 中央消防署南分署が開署となる。  
消防職員実員数 282 人となる。
- 6月 広報車を購入し、新田消防署に配置する。
- 11月 救急車を購入し、北部消防署に配置する。
- 12月 水槽付消防ポンプ自動車Ⅱ型 2 台を購入し、中央消防署及び北部消防署に配置する。
- 平成 7年 4月 消防職員実員数 281 人となる。  
連絡車を購入し、消防本部総務課に配置する。
- 7月 藤掛充正、消防長に就任する。
- 9月 消防職員定数 290 人に改正する。  
化学消防ポンプ自動車を購入し、西部消防署に配置する。
- 10月 水槽付消防ポンプ自動車を購入し、西部消防署に配置する。
- 11月 救急車を購入し、北部消防署石橋分署に配置する。
- 平成 8年 1月 救急車を購入し、西部消防署尾島分署に配置する。
- 3月 高規格救急車を購入し、大泉消防署に配置する。
- 4月 消防職員実員数 285 人となる。
- 平成 9年 3月 救助工作車Ⅲ型を購入し、中央消防署に配置する。
- 4月 消防職員実員数 287 人となる。  
清水舜、消防長に就任する。
- 9月 消防職員定数 321 人に改正する。
- 平成 10年 3月 消防本部・中央消防署庁舎が竣工する。
- 4月 中央消防署を太田消防署に、北部消防署を毛里田消防署に、中央消防署南分署を太田消防署沢野分署に、中央消防署北分署を太田消防署葦川分署に、北部消防署石橋分署を太田消防署強戸分署に改める。太田

- 市鳥山下町 409 番地 1 に消防本部及び太田消防署を移転し、旧消防本部・太田消防署所在地に太田消防署九合分署を設置する。  
消防職員実員数 303 人となる。  
水槽付消防ポンプ自動車Ⅱ型を購入し、太田消防署九合分署に配置する。  
広報車を購入し、太田消防署九合分署に配置する。
- 平成 11 年 5 月 富士重工業(株)より指揮車が寄贈され、太田消防署に配置する。  
6 月 消防本部・太田消防署庁舎落成式を挙げる。  
2 月 高規格救急車を購入し、太田消防署九合分署に配置する。  
3 月 大泉消防署に消防訓練塔を新築する。  
4 月 星野安正、消防長に就任する。  
消防職員実員数 316 人となる。
- 平成 12 年 2 月 小型動力ポンプ付水槽車を購入し、太田消防署に配置する。  
高規格救急車を購入し、尾島消防署に配置する。  
4 月 西部消防署尾島分署を尾島消防署に組織改編・改称し、尾島町大字粕川 432 番地 1 に移転する。  
西部消防署を廃止し、同所に太田消防署宝泉分署を設置する。  
消防職員実員数 321 人となる。  
太田市防火管理者協議会、大泉防火管理者協議会及び新田尾島防火管理者協議会を統合し、太田地区防火管理協会を結成する。
- 5 月 救急用自動二輪車 2 台を購入し、太田消防署及び大泉消防署に配置する。  
6 月 消防音楽隊内にカラーガード(男女各 4 名)を発足する。  
7 月 富士重工業(株)より指揮車が寄贈され、尾島消防署に配置する。  
11 月 太田地区危険物安全協会より広報車が寄贈され、消防本部に配置する。
- 平成 13 年 2 月 高規格救急車を購入し、新田消防署に配置する。  
消防ポンプ自動車 C D - Ⅱ型を購入し、尾島消防署に配置する。  
4 月 飯田芳雄、消防長に就任する。  
消防職員実員数 321 人となる。  
8 月 救急用自動二輪車 3 台を購入し、毛里田消防署、尾島消防署及び新田消防署に配置する。  
12 月 水槽付消防ポンプ自動車Ⅱ型 2 台を購入し、太田消防署宝泉分署及び大泉消防署大泉北分署に配置する。
- 平成 14 年 3 月 高規格救急車 2 台を購入し、毛里田消防署及び大泉消防署大泉北分署に配置する。

- 4月 松島健三、消防長に就任する。  
消防職員実員数 321 人となる。
- 平成 15 年 2月 災害対応特殊化学消防ポンプ自動車Ⅱ型を購入し、大泉消防署に配置する。  
災害対応特殊消防ポンプ自動車CD-Ⅱ型を購入し、新田消防署に配置する。
- 4月 消防職員実員数 320 人となる。
- 7月 現場指揮車を購入し、太田消防署葦川分署に配置する。
- 10月 人員輸送車を購入し、消防本部に配置する。
- 平成 16 年 2月 指揮車を購入し、太田消防署強戸分署に配置する。
- 3月 高規格救急車を購入し、太田消防署に配置する。
- 4月 消防職員実員数 320 人となる。
- 5月 指揮車を購入し、消防本部財務課に配置する。
- 7月 関係市町の廃置分合による太田地区消防組合の解散に伴う財産処分に関する法定上の協議が調う。
- 10月 指揮車を購入し、消防本部予防課に配置する。
- 12月 資材搬送車を購入し、太田消防署に配置する。
- 平成 17 年 1月 関係市町の廃置分合による太田地区消防組合の解散に伴う事務承継に関する法定上の協議が調う。
- 3月 関係市町の廃置分合により太田地区消防組合が解散する。  
太田市消防本部並びに太田消防署、尾島消防署、新田消防署、藪塚消防署及び大泉消防署を設置する。  
消防職員定数 360 人となる。  
松島健三、初代消防長に就任する。  
大泉町の消防事務を受託する。  
水槽付消防ポンプ自動車Ⅱ型を購入し、太田消防署葦川出張所に配置する。  
化学消防ポンプ自動車Ⅱ型購入し、太田消防署毛里田分署に配置する。  
梯子付消防自動車（30m級）を購入し、大泉消防署に配置する。
- 4月 消防職員実員数 334 人となる。
- 7月 石原康男、消防長に就任する。
- 9月 指令車を購入し、大泉消防署に配置する。
- 11月 指令車を購入し、藪塚消防署に配置する。
- 平成 18 年 3月 梯子付消防自動車（40m級）及び救急用自動二輪車を購入、太田消防署に配置する。

- 災害対応特殊救急車を購入し、太田消防署宝泉出張所に配置する。  
水槽付消防ポンプ自動車Ⅱ型購入し、新田消防署に配置する。  
高規格救急車を購入し、藪塚消防署に配置する。
- 平成 19 年 4 月 消防職員実員数 344 人となる。  
8 月 消防総合計画策定（平成 19 年度～28 年度）  
12 月 広報車を購入し、太田消防署宝泉出張所に配置する。
- 平成 19 年 3 月 災害対応特殊水槽付消防ポンプ自動車Ⅱ型を購入し、藪塚消防署に配置する。  
4 月 太田消防署を中央消防署に、太田消防署毛里田分署を東部消防署に、新田消防署を西部消防署に改め、太田消防署強戸出張所を中央消防署強戸出張所に、太田消防署宝泉出張所を中央消防署宝泉出張所に、太田消防署沢野分署を中央消防署沢野分署に、太田消防署葦川出張所を東部消防署葦川出張所に、太田消防署九合分署を東部消防署九合分署に改め、尾島消防署を西部消防署尾島分署に、藪塚消防署を西部消防署藪塚分署に組織改編・改称する。  
岡島幸雄、消防長に就任。  
消防職員実員数 344 人となる。
- 平成 20 年 10 月 太田市飯塚町 87 番地 1 に東部消防署九合分署が竣工する。  
12 月 災害対応特殊救急車を購入し、中央消防署沢野分署に配置する。  
平成 20 年 3 月 水槽付消防ポンプ自動車Ⅱ型を購入し、中央消防署に配置する。  
4 月 青木節雄、消防長に就任する。  
消防職員実員数 344 人となる。
- 平成 21 年 12 月 太田市山之神町 243 番地 2 に西部消防署藪塚分署が竣工し、運用開始となる。  
中央消防署強戸出張所が廃止となる。
- 平成 21 年 1 月 西部消防署藪塚分署が開署する。  
3 月 救急用自動二輪車を購入し、大泉消防署に配置する。  
指揮車 2 台を購入し、消防本部及び東部消防署に配置する。  
消防ポンプ自動車 CDⅡ型を購入し、西部消防署藪塚分署に配置する。  
消防ポンプ自動車 CDⅠ型を購入し、東部消防署に配置する。
- 平成 22 年 4 月 消防職員実員数 344 人となる。  
9 月 資材搬送車を購入し、大泉消防署に配置する。  
11 月 支援車 1 台を購入し、消防本部に配置する。
- 平成 22 年 1 月 太田地区防火安全協会から連絡車が寄贈され、消防本部に配置する。  
4 月 松本繁、消防長に就任する。  
消防職員実員数 343 人となる。



- 平成 23 年 3 月 総務省消防庁から消防組織法第 50 条に基づく国有財産の無償使用により、支援車Ⅰ型が配備される。
- 4 月 倉上和裕、消防長に就任する。
- 平成 24 年 3 月 東部消防署九合分署及び西部消防署尾島分署に配置の高規格救急車を更新する。
- 4 月 消防職員実員数 344 人となる。  
葦川出張所を統合した東部消防署が新築移転し、開署となる。
- 12 月 株式会社エコロジスタから指揮車が寄贈され、西部消防署に配置する。  
株式会社群桐産業から指揮車が寄贈され、西部消防署藪塚分署に配置する。
- 平成 25 年 2 月 救助工作車Ⅲ型を購入し、中央消防署に配置する。
- 4 月 見持雅昭、消防長に就任する。  
消防職員実員数 341 人となる。
- 12 月 富士重工業（株）から連絡車が寄贈され、消防総務課に配置する。
- 平成 26 年 3 月 西部消防署に配置の高規格救急車を更新する。
- 4 月 中央消防署宝泉出張所を統合した中央消防署沢野分署が新築移転し、開署となる。  
消防ポンプ自動車Ⅰ型を購入し、中央消防署沢野分署に配置する。  
消防職員実員数 338 人となる。
- 10 月 資材搬送車 2 台を購入し、西部消防署尾島分署及び西部消防署藪塚分署に配置する。
- 平成 27 年 2 月 水槽付消防ポンプ自動車Ⅱ型を購入し、西部消防署尾島分署に配置する。  
化学消防ポンプ自動車Ⅲ型を購入し、中央消防署に配置する。  
大泉消防署城之内出張所に配置の高規格救急車を更新する。
- 4 月 久保田誠一郎、消防長に就任する。  
消防職員実員数 336 人となる。
- 平成 28 年 2 月 大泉消防署城之内出張所が竣工し、運用開始となる。
- 4 月 消防職員定数 350 人に改定する。  
消防職員実員数 337 人となる。
- 12 月 中央消防署に配置の高規格救急車を更新する。
- 平成 29 年 2 月 災害対応特殊水槽付消防ポンプ自動車を購入し東部消防署九合分署へ配置する。
- 3 月 資機材搬送車及びポートトレーラーを購入し、東部消防署に配置する。

- 4月 服部隆志、消防長に就任する。  
消防職員実員数 335 人となる。
- 9月 総務省消防庁から消防組織法第 50 条に基づく国有財産の無償使用により、燃料補給車が配備される。
- 12月 救助工作車Ⅲ型を購入、中央消防署の救助工作車Ⅲ型を更新する。中央消防署の救助工作車更新に伴い、東部消防署に配備の救助工作車Ⅲ型を配置換えにより更新する。
- 平成 30 年 1月 西部消防署藪塚分署に配置の高規格救急車を更新する。  
3月 中央消防署沢野分署に配置の指令車を更新する。  
ボートトレーラーを購入し、中央消防署沢野分署に配置する。  
4月 消防職員実員数 337 人となる。  
中央消防署に高度救助隊が発隊する。  
東部消防署に特別救助隊が発隊する。
- 平成 31 年 1月 大泉消防署に配置の高規格救急車を更新する。  
2月 中央消防署沢野分署に配置の水槽付消防ポンプ自動車を更新する。  
3月 中央消防署に配置の大型水槽車を更新する。  
中央消防署に配置の高規格救急車を更新する。  
連絡車を購入し、消防本部警防課に配置する。  
4月 石澤光之、消防長に就任する。  
消防職員実員数 339 人となる。
- 令和元年 9月 中央消防署沢野分署に配置の高規格救急車を更新する。  
12月 消防本部消防総務課に配置の連絡車を更新する。  
西部消防署尾島分署に配置の災害対応特殊消防ポンプ自動車 CD I 型を更新する。
- 令和 2 年 2月 大泉消防署城之内出張所に配置の水槽付消防ポンプ自動車を更新する。  
3月 西部消防署に配置の化学消防ポンプ自動車Ⅱ型を更新する。  
4月 消防職員実員数 342 人となる。
- 令和 3 年 3月 消防本部予防課に配置の火災調査車を更新する。  
消防本部通信指令課に配置の連絡車を更新する。  
東部消防署九合分署に配置の高規格救急車を更新する。  
西部消防署に配置の消防ポンプ自動車 CD I 型を更新する。  
4月 櫻井修一、消防長に就任する。  
消防職員実員数 346 人となる。
- 令和 4 年 1月 西部消防署尾島分署に配置の高規格救急車を更新する。  
3月 西部消防署に配置の資材搬送車を更新する。

- 消防本部警防課に配置の指揮車を更新する。
- 4月 消防職員実員数 345 人となる。  
水上バイクを導入し、中央消防署に配置する。
- 7月 ボートトレーラーを購入し、中央消防署に配置する。
- 8月 株式会社 SUBARU から感染防止対策車両(フォレスター)が寄贈され、消防本部救急課に配置する。
- 令和 5年 4月 竹内富雄、消防長に就任する。  
消防職員実員数 344 人となる。
- 5月 西部消防署敷地内に新庁舎を建設し、開署する。

## 2 位置と地勢

太田市消防本部は、関東平野の北部、群馬県南東部に位置し（東経139度、北緯36度）、東京から北西へ約86kmの距離にあり、東側は千代田町・邑楽町・栃木県足利市、西側は伊勢崎市、南側は埼玉県熊谷市・深谷市、北側は桐生市・みどり市に接しています。

地勢は、市街地北部に標高239mの金山と、それに接続する八王子丘陵が走るほかは概ね平坦地で、その標高は30mから110mとなっています。

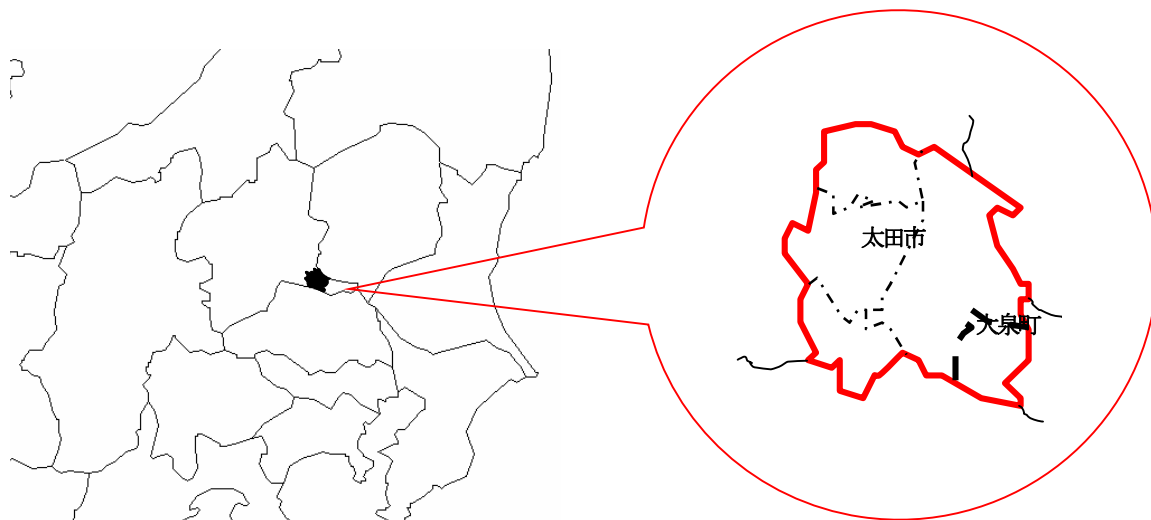

## 3 管内面積、人口及び世帯数

令和5年4月1日現在

区分 市町	面積 (km <sup>2</sup> )	人口(人)			世帯数
		うち外国人登録人口(人)			うち外国人 登録世帯数
		男	女	計	
太田市	175.54	113,615	108,581	222,196	100,269
		6,882	5,585	12,467	6,733
大泉町	18.03	21,800	19,962	41,762	20,309
		4,320	3,927	8,247	4,155
計	193.57	135,415	128,543	263,958	120,578
		11,202	9,512	20,714	10,888

## 4 消防機関の所在地及び配置

令和5年4月1日現在

名称	所在地	電話番号	FAX
消防本部	太田市鳥山下町 409 番地 1	0276-33-0119 (代)	0276-33-0301
中央消防署 中央消防署沢野分署	太田市鳥山下町 409 番地 1 太田市細谷町 211 番地 2	0276-32-6119 0276-33-7119	0276-33-0304 0276-33-7120
東部消防署 東部消防署九合分署	太田市東金井町 262 番地 1 太田市飯塚町 87 番地 1	0276-40-2119 0276-46-9119	0276-40-2149 0276-46-9124
西部消防署 西部消防署尾島分署 西部消防署藪塚分署	太田市新田金井町 607 番地 太田市粕川町 432 番地 1 太田市山之神町 243 番地 2	0276-56-8119 0276-52-3119 0277-78-1119	0276-56-8124 0276-52-3287 0277-78-1129
大泉消防署 大泉消防署城之内出張所	大泉町大字寄木戸 614 番地の 1 大泉町城之内二丁目 25 番 2 号	0276-62-3119 0276-63-2119	0276-62-3124 0276-63-4423

凡例

記号	種別	数
◎	消防本部	1
○	消防署	4
○	分署・出張所	5
△	消防団本部	2
△	分団車庫詰所(太田市)	31
△	分団車庫詰所(大泉町)	14

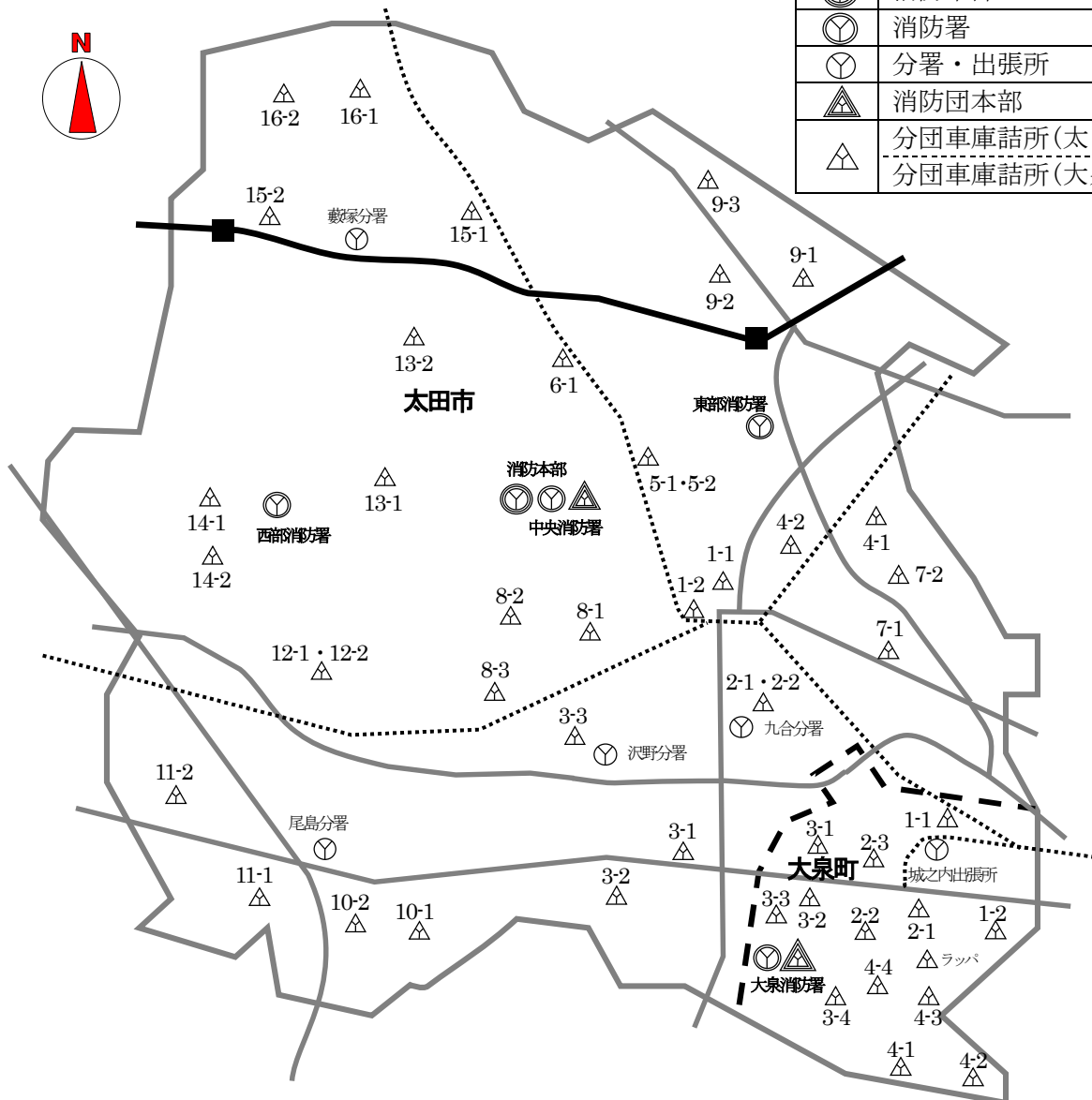

## 5 消防庁舎の現況

令和5年4月1日現在

名 称	敷地面積(㎡)	延床面積(㎡)	構 造	完成年月	
消 防 本 部 中 央 消 防 署	19,631.96	事務棟	4,095.96	鉄骨鉄筋コンクリート造 5 階建	H10. 3
		車庫棟	2,531.47	鉄骨造 3 階建	
		体 力 錬成棟	1,224.58	鉄骨造 2 階建	
		小 型 車庫棟	668.43	鉄骨造 1 階建	
		訓練塔	718.68	鉄骨鉄筋コンクリート造 7 階建 鉄筋コンクリート造 2・2 階建	
沢 野 分 署	3,001.00	事務棟	846.13	鉄骨造 2 階建	H26. 3
東 部 消 防 署	6,784.28	事務棟	1,887.55	鉄骨造 2 階建	H24. 3
		訓練塔	516.31	鉄筋造 4・2・3 階建	H24. 3
九 合 分 署	4,333.54	事務棟	987.90	鉄骨造 2 階建	H19.10
		訓練塔	333.38	鉄骨造 6 階建	
西 部 消 防 署	4,500.00	事務棟	982.11	鉄骨造 2 階建	R 5. 3
		訓練塔	※令和 5 年度建設予定		
尾 島 分 署	5,864.73	事務棟	1,140.94	鉄骨造 2 階建	H12. 3
		訓練塔	424.76	鉄骨造 1・1・6 階建	
藪 塚 分 署	4,778.92	事務棟	987.90	鉄骨造 2 階建	H20.12
		訓練塔	388.17	鉄骨造 1・1・6 階建	
大 泉 消 防 署	4,695.30	事務棟	836.50	鉄骨造 2 階建	H 3. 8
		訓練塔	198.84	鉄骨造 2・2・3 階建	H11. 3
城之内出張所	1,128.32	事務棟	472.20	鉄骨造 2 階建	H28. 2
計	54,718.05	19,241.81	————	————	

## 6 消防相互応援協定等の状況

令和5年4月1日現在

協 定 名	協定締結 年 月 日	協 定 団 体 (協定締結時の団体名)	協定の災害種別
消防相互応援協定	H17. 4. 21	深谷市・岡部町共同事務組合	特定していない
消防相互応援協定	H17. 5. 2	足利市	特定していない
特殊災害消防対策 相互応援協定	H18. 7. 11	伊勢崎市 館林地区消防組合 佐野市 足利市 桐生市	特殊災害 (危険物施設・中高層 建物火災等の特殊災 害及び多数の死傷者 等が予測される災害)
群馬県防災航空隊支援協定	H18. 3. 27	群馬県	特定していない
消防相互応援協定	H 9. 9. 29	熊谷市	特定していない
群馬県消防相互応援協定	H24. 9. 3	前橋市 高崎市・安中市消防組合 桐生市 伊勢崎市 利根沼田広域市町村圏振興整備組合 館林地区消防組合 渋川地区広域市町村圏振興整備組合 多野藤岡広域市町村圏振興整備組合 富岡甘楽広域市町村圏振興整備組合 吾妻広域町村圏振興整備組合	特定していない
関越自動車道、上信越自動車道及び北関東自動車道における消防相互応援協定書	H26. 2. 22	児玉郡市広域市町村圏組合 多野藤岡広域市町村圏振興整備組合 伊勢崎市 高崎市・安中市消防組合 前橋市 渋川地区広域市町村圏振興整備組合 利根沼田広域市町村圏振興整備組合 富岡甘楽広域市町村圏振興整備組合 佐久広域連合 足利市	特定していない
消防相互応援協定 (消防団)	H17. 3. 28	大泉町	火 災
消防相互応援協定 (消防団)	H17. 3. 28	伊勢崎市	火 災
消防相互応援協定 (消防団)	H18. 3. 27	みどり市	火 災
鉄道災害時における鉄道事業者と消防機関との連携に関する協定書	H21. 7. 1	東武鉄道株式会社 桐生市消防本部 伊勢崎市消防本部 館林地区消防組合消防本部	鉄道災害
地震等災害時における消火活動業務における協定	H17. 4. 12	群馬県東毛生コンクリート事業協同組合	水の供給活動
太田市災害緊急放送に関する協定	H10. 7. 1	株式会社おおたコミュニティ放送	災害情報等の提供
火災等災害時における支援活動業務に関する協定	H27. 7. 21	太田建設業協同組合	重機等の支援活動
ドクターカー運用に係る協力に関する協定	R 3. 10. 28	SUBARU健康保険組合太田記念病院	医師による早期治療を要する救急
無人航空機(ドローン)による消防活動の協力に関する協定	R 4. 6. 23	(一社)日本ドローン協会栃木支部	災害現場等の撮影

## 7 消防予算及び決算

(単位：千円)

### (1) 市当初予算額（一般会計）と消防費予算額の比較

年度	区分	市 予 算 額	消 防 費 予 算 額	比 率 (%)
令和4年度		88,200,000	4,025,744	4.56
令和5年度		89,400,000	3,812,524	4.26

### (2) 消防費予算額の内訳

年度	区分	常備消防費	非常備消防費	消防施設費	防災費	歳出合計
令和5年度		3,227,292	181,920	360,200	43,112	3,812,524

### (3) 市町決算額（一般会計）と消防費決算額の比較

年度	区分	市 町 決 算 額	消 防 費 決 算 額	比 率 (%)
令和3年度	太田市	88,932,867	3,890,399	4.37
令和3年度	大泉町	14,416,686	711,346	4.93

### (4) 消防業務を受託している町の当初予算額（一般会計）と負担金額の比較

年度	区分	大 泉 町		比 率 (%)
		町 予 算 額	常備消防費負担金額	
令和4年度		14,367,000	612,897	4.27
令和5年度		13,972,000	645,991	4.62



# 総務





# 1 組織図

令和5年4月1日現在

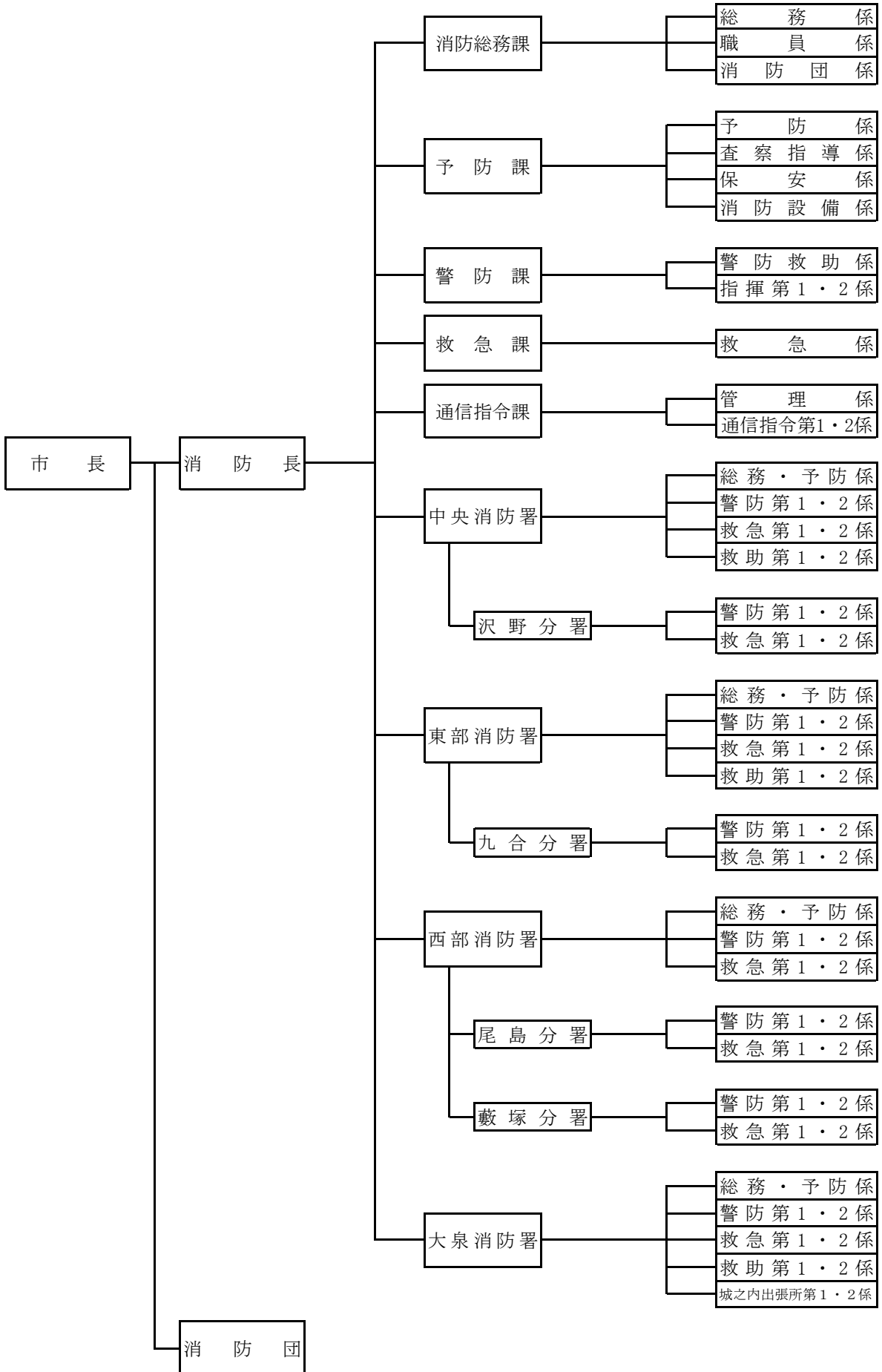

## 2 消防本部分掌事務

---

### 消防総務課

- (1) 渉外及び儀式に関すること。
- (2) 表彰に関すること。
- (3) 公印の管理に関すること。
- (4) 文書の管理に関すること。
- (5) 条例及び規則に関すること。
- (6) 消防音楽隊に関すること。
- (7) 消防の総合企画に関すること。
- (8) 特命事項の調査及び研究に関すること。
- (9) プロジェクトチームの設置に関すること。
- (10) 所属長会議及び調整会議に関すること。
- (11) 組織の見直しに関すること。
- (12) 事務の効率化に関すること。
- (13) 情報施策の総合企画及び調整に関すること。
- (14) 消防長会に関すること。
- (15) 消防協会に関すること。
- (16) 群馬県市町村総合事務組合に関すること。
- (17) 消防広報に関すること。
- (18) 消防年報の編集及び発行に関すること。
- (19) 住民の要望、陳情、相談等の受付及び連絡調整に関すること。
- (20) 職員の任命、賞罰、服務及び身分並びに賠償責任に関すること。
- (21) 職員の配置に関すること。
- (22) 職員の給与及び待遇に関すること。
- (23) 退職手当に関すること。
- (24) 職員の研修及び計画に関すること。
- (25) 職員の福利厚生及び健康管理に関すること。
- (26) 職員の公務災害補償に関すること。
- (27) 職員の貸与品の出納及び保管に関すること。
- (28) 消防職員委員会に関すること。
- (29) 職員の相談に関すること。
- (30) 物品の経理及び保管に関すること。
- (31) 財産管理に関すること。
- (32) 消防施設の管理に関すること。
- (33) 消防団員(以下「団員」という。)の任免、分限、懲戒その他身分取扱いに関すること。
- (34) 団員の報酬及び費用弁償に関すること。
- (35) 団員の被服等の貸与に関すること。
- (36) 団員の服務及び勤務条件に関すること。
- (37) 団員の表彰に関すること。
- (38) 団員等の公務災害補償に関すること。
- (39) 団員の退職報償金に関すること。
- (40) 団員の研修に関すること。
- (41) 団員の福利厚生に関すること。
- (42) 消防団の諸行事に関すること。
- (43) 消防団の施設・装備その他物品の管理に関すること。
- (44) 消防団の会計及び経理に関すること。
- (45) 他課に属さない事項の処理に関すること。
- (46) その他本部内の連絡調整に関すること。

---

#### 予防課

- (1) 火災予防の企画に関すること。
- (2) 予防広報に関すること。
- (3) 防火管理に関すること。
- (4) 防火協力団体に関すること。
- (5) 火災その他の災害原因及び損害の調査に関すること。
- (6) 火災調査技術の研究及び指導に関すること。
- (7) 火災統計に関すること。
- (8) 査察に関すること。
- (9) 危険物等の規制に関すること。
- (10) 危険物関係の統計に関すること。
- (11) 火薬類の規制に関すること。
- (12) 建築物の消防同意及び検査に関すること。
- (13) 防火対象物の防火指導に関すること。
- (14) 防火対象物の統計に関すること。
- (15) その他予防業務に関すること。

---

#### 警防課

- (1) 警防業務及び救助業務の総合企画に関すること。
- (2) 警防業務及び救助業務の指導に関すること。
- (3) 消防訓練等の総合企画に関すること。
- (4) 消防計画に関すること。
- (5) 消防機械器具及び資機材の購入・管理に関すること。
- (6) 消防水利の整備等に関すること。
- (7) 公有自動車共済事務、事故処理に関すること。
- (8) 安全管理事務に関すること。
- (9) 開発行為の消防指導に関すること。
- (10) 消防相互応援及び広域応援に関すること。
- (11) 消防統計に関すること。
- (12) 安全運転管理に関すること。
- (13) 機関員の養成及び技能管理に関すること。
- (14) 災害活動現場の指揮、統制及び指揮支援に関すること。
- (15) 指揮業務に関すること。
- (16) その他必要な事項に関すること。

---

#### 救急課

- (1) 救急業務の総合企画に関すること。
- (2) 救急業務の指導に関すること。
- (3) 救急訓練等の総合企画に関すること。
- (4) 救急車両及び救急資器材の購入・管理に関すること。
- (5) 救急統計に関すること。
- (6) 応急手当の普及啓発に関すること。
- (7) 救急医療機関との連絡調整に関すること。
- (8) 救急協力団体に関すること。
- (9) 救急ワークステーションに関すること。
- (10) その他必要な事項に関すること。

---

#### 通信指令課

- (1) 消防緊急通信指令施設に関すること。
- (2) 災害通報の受信及び出動指令に関すること。
- (3) 消防無線に関すること。
- (4) 消防信号に関すること。
- (5) 災害情報収集及び伝達に関すること。
- (6) 口頭指導プロトコルに関すること。
- (7) 気象に関すること。
- (8) 群馬県防災行政無線に関すること。
- (9) コンピューターシステムに関すること。
- (10) その他指令業務に関すること。

### 3 消防署・分署分掌事務

---

消防署 (出張所の分掌事務は、消防署長が消防長の承認を得て別に定める。)

- (1) 文書の収受に関する事。
  - (2) 公印の保管に関する事。
  - (3) 広報公聴に関する事。
  - (4) 職員の服務、規律及び福利厚生に関する事。
  - (5) 所管する庁舎及び構内の維持管理に関する事。
  - (6) 各種統計に関する事。
  - (7) 消防団に関する事。
  - (8) 火災予防の普及に関する事。
  - (9) 防火管理に関する事。
  - (10) 立入検査及び指導に関する事。
  - (11) 火災その他の災害原因及び損害の調査に関する事。
  - (12) 太田市火災予防条例(平成17年太田市条例第245号)に関する事。
  - (13) り災証明及び救急搬送証明に関する事。
  - (14) 液化石油ガスに関する事。
  - (15) 防火協力団体に関する事。
  - (16) その他火災予防に関する事。
  - (17) 水火災その他災害の警戒及び防御に関する事。
  - (18) 消防機械器具及び通信機器の取扱い並びに管理に関する事。
  - (19) 地理水利の調査保全等に関する事。
  - (20) 自衛消防組織の訓練指導等に関する事。
  - (21) 警防計画に関する事。
  - (22) 救急救助活動に関する事。
  - (23) 応急手当の指導普及に関する事。
  - (24) その他消防活動上必要な事項に関する事。
- 

分 署

- (1) 水火災その他災害の警戒及び防御に関する事。
  - (2) 消防機械器具及び通信機器の取扱い並びに管理に関する事。
  - (3) 地理水利の調査保全等に関する事。
  - (4) 救急救助活動に関する事。
  - (5) 応急手当の指導普及に関する事。
  - (6) 立入検査及び指導に関する事。
  - (7) 火災予防の普及に関する事。
  - (8) 消防団に関する事。
  - (9) 防火協力団体に関する事。
  - (10) その他の消防事務に関する事。
-

#### 4 消防職員の配置状況

令和5年4月1日現在 単位 (人)

階 級 所 属		消	消	消	消	消	消	消	消	そ	※	計
		防	防	防	防	防	防	防	防	の	再	
		正	監	司	司	司	士	副	士	職	任	
		監	監	令	令	令	長	士	長	員	用	
		員	員	員	員	員	員	員	員	員	員	
消 防 本 部	消防長	1										1
	消防次長									1		1
	消防総務課				2	9	4 (2)			3 (1)		18 (3)
	予防課		1		1	9 (1)	4 (1)				3	15 (2)
	警防課		1	2	2	8	3				2	16
	救急課		1		1	1	1				1	4
	通信指令課		1		1	13 (2)	3 (1)					
消 防 署	中央消防署		2		4	30 (1)	6 (1)	6 (1)	8 (2)			56 (5)
	中央消防署沢野分署			1	1	10	4	1	4			21
	東部消防署		1	1	5	20	4	7 (1)	10 (1)			48 (2)
	東部消防署九合分署			1	2	13	5	6	4			31
	西部消防署		1	1	4	9	4	1	6			26
	西部消防署尾島分署			1	3	8	3 (1)	2 (1)	4			21 (2)
	西部消防署藪塚分署			1	2	10 (1)	3	1	4			21 (1)
	大泉消防署		1	1	5	19	6	5	8			45
	大泉消防署城之内出張所					2						2
計		1	9	9	33	161 (5)	50 (6)	29 (3)	48 (3)	4 (1)	6	344 (18)

※再任用職員は短時間勤務、合計欄に含まない。  
 ※ ( ) 内は女性職員を示す。

## 5 消防職員の勤続年数

令和5年4月1日現在 単位(人)

階級 勤務年数	消防正監	消防監	消防司令長	消防司令	消防司令補	消防士長	消防副士長	消防士	その他の職員	※再任用職員	計
1年未満								5			5
1年以上								9		1	9
2年以上								12		3	12
3年以上								11		2	11
4年以上							4	4			8
5年以上							5	4			9
6年以上							4	1			5
7年以上							5	2			7
8年以上						3	8				11
9年以上						3	2				5
10年以上						3	1				4
11年以上						2					2
12年以上						5					5
13年以上						5					5
14年以上					1	8					9
15年以上					1	6					7
16年以上					4	6					10
17年以上					5	5					10
18年以上					14	3					17
19年以上					6	1			1		8
20年以上					7						7
21年以上					4						4
22年以上					4						4
23年以上					16						16
24年以上					14						14
25年以上					18						18
26年以上					7						7
27年以上				1	11						12
28年以上				1	5				1		7
29年以上				3	7						10
30年以上				2	20						22
31年以上		1		1	5						7
32年以上				1	2						3
33年以上		1	1	2	3				2		9
34年以上					2						2
35年以上		1		10	3						14
36年以上			3	3							6
37年以上	1	3	2	6							12
38年以上		1		1							2
39年以上				1							1
40年以上		2	3	1	2						8
<b>計</b>	<b>1</b>	<b>9</b>	<b>9</b>	<b>33</b>	<b>161</b>	<b>50</b>	<b>29</b>	<b>48</b>	<b>4</b>	<b>6</b>	<b>344</b>
平均勤務年数	37.0	36.4	37.2	34.2	24.9	13.7	6.6	2.5	28.3	2.2	20.2

※再任用職員は短時間勤務、合計欄に含まない。



## 6 消防職員の年齢

令和5年4月1日現在 単位(人)

階級 年齢	消防正監	消防監	消防司令長	消防司令	消防司令補	消防士長	消防副士長	消防士	その他の職員	※再任用職員	計
	18歳								1		
19歳								2			2
20歳								4			4
21歳								6			6
22歳								6			6
23歳								9			9
24歳								6			6
25歳								6			6
26歳							5	5			10
27歳							7	3			10
28歳							6				6
29歳							4				4
30歳						3	1				4
31歳						7	4				11
32歳						3	1				4
33歳						5					5
34歳						8					8
35歳						3	1				4
36歳						7					7
37歳						6					6
38歳					1	5					6
39歳					4	2					6
40歳					8						8
41歳					9	1					10
42歳					13						13
43歳					9				1		10
44歳					8						8
45歳					4						4
46歳					16						16
47歳					12						12
48歳					20						20
49歳					7						7
50歳					14						14
51歳				1	14				1		16
52歳				5	9						14
53歳				3	8				1		12
54歳			1	5	2						8
55歳		2		3	1						6
56歳		1	1	3							5
57歳		2	2	5					1		10
58歳	1		2	5	1						9
59歳		4	3	3	1						11
60歳以上										6	0
計	1	9	9	33	161	50	29	48	4	6	344
平均年齢	58.0	57.3	57.4	55.3	46.8	34.6	28.4	23.0	51.0	60.0	41.6

※再任用職員は短時間勤務、合計欄に含まない。

## 7 消防職員の研修状況

令和4年度

### (1) 派遣研修

種 別		期 間	日 数	人 員
消防大学校（東京都調布市）				
専科教育	救助科（第85期）	8/30～10/20	52日間	1人
実務講習	指揮隊長コース（第27回）	4/7～19	13日間	1人
群馬県消防学校（群馬県前橋市）				
初任教育	初任科（第75期）	4/7～9/21	168日間	9人
専科教育	救助科（第50期）	9/29～10/27	29日間	4人
	救急科（第28期）	10/31～12/23	54日間	8人
	危険物科（第44期）	1/10～18	9日間	3人
	火災調査科（第44期）	1/23～2/3	12日間	6人
	予防査察科（第44期）	2/14～28	15日間	5人
	警防科（第50期）	3/2～15	14日間	5人
幹部教育	上級幹部科（第6期）	2/8～10	3日間	3人
特別教育	無線通信課程（第52期）	7/19、20	2日間	2人
	ビデオ喉頭鏡講習（第9期）	2/7	1日間	1人
救急救命東京研修所（東京都八王子市）・救急救命九州研修所（福岡県北九州市）				
救急救命士養成課程（第63期）		9/2～3/13	193日間	1人
感染防止対策強化研修		4/18～22	5日間	1人
指導救命士養成研修		5/24～7/4	42日間	1人
安全運転中央研修所（茨城県ひたちなか市）				
安全運転管理課程		6/7～10	4日間	1人
消防・救急緊急自動車運転技能者課程		7/25～28	4日間	4人
その他				
玉掛け技能講習（前橋市）		6/27～29	3日間	4人
小型移動式クレーン運転技能講習（前橋市）		8/29～31	3日間	4人

### (2) 職場研修

種 別		期 間	日 数	人 員
太田市				
課長研修		7/22、10/18	2日間	6人
課長補佐研修		6/1、2	2日間	9人
係長研修		6/8、9、7/21	4日間	8人
ハラスメント研修		8/4、5	2日間	63人
消防本部				
新規採用職員研修		4/1～4/6	4日間	9人
現場指揮研修		4/26、27	2日間	76人
消防職員パワハラ対策及び人材育成研修		9/29、30	2日間	73人
予防技術検定研修会		10/18、25	2日間	13人
救助業務研修		2/14、15	2日間	156人
緊急消防援助隊研修		3/13、14	2日間	97人

# 火災





# 1 火災発生状況（前年比較）

区 分		太田市消防本部			太田市			大泉町		
		令和4年	令和3年	増減	令和4年	令和3年	増減	令和4年	令和3年	増減
火災件数	計 (件)	81	66	15	64	48	16	17	18	△ 1
	建物火災	46	27	19	38	20	18	8	7	1
	林野火災		1	△ 1		1	△ 1			
	車両火災	12	9	3	11	6	5	1	3	△ 2
	その他火災	23	29	△ 6	15	21	△ 6	8	8	
焼損棟数	計 (棟)	63	42	21	53	31	22	10	11	△ 1
	全焼	9	10	△ 1	8	6	2	1	4	△ 3
	半焼	3	1	2	3	1	2			
	部分焼	16	14	2	12	10	2	4	4	
	ぼや	35	17	18	30	14	16	5	3	2
焼損面積	建物焼損床面積 (㎡)	2,756	852	1,904	2,743	510	2,233	13	342	△ 329
	建物焼損表面積 (㎡)	127	270	△ 143	119	248	△ 129	8	22	△ 14
	林野焼損面積 (a)		1	△ 1		1	△ 1			
損害額	計 (千円)	269,987	60,941	209,046	269,211	49,848	219,363	776	11,093	△ 10,317
	建物火災	267,245	58,075	209,170	266,894	47,660	219,234	351	10,415	△ 10,064
	林野火災									
	車両火災	2,529	2,581	△ 52	2,229	1,903	326	300	678	△ 378
	その他火災	213	285	△ 72	88	285	△ 197	125		125
り災	世帯 (世帯)	29	18	11	24	12	12	5	6	△ 1
	人員 (人)	72	40	32	64	28	36	8	12	△ 4
死傷者	死者 (人)	1	1		1	1				
	負傷者 (人)	6		6	3		3	3		3
出火率 (1万人あたり)		3.1	2.5	0.6	2.9	2.1	0.8	4.1	4.3	△ 0.2

## 2 署別火災発生状況（前年比較）

署別 区分		中央署			東部署			西部署			大泉署		
		令和4年	令和3年	増減	令和4年	令和3年	増減	令和4年	令和3年	増減	令和4年	令和3年	増減
出火件数 （件）	合計	20	12	8	20	13	7	24	23	1	17	18	△ 1
	建物	8	3	5	14	9	5	16	8	8	8	7	1
	林野		1	△ 1									
	車両	4	1	3	4	1	3	3	4	△ 1	1	3	△ 2
	その他	8	7	1	2	3	△ 1	5	11	△ 6	8	8	
焼損棟数 （棟）	合計	17	3	14	14	16	△ 2	22	12	10	10	11	△ 1
	全焼	2		2		4	△ 4	6	2	4	1	4	△ 3
	半焼	2		2				1	1				
	部分焼	7	2	5	1	6	△ 5	4	2	2	4	4	
	ぼや	6	1	5	13	6	7	11	7	4	5	3	2
焼損面積	林野 （a）		1	△ 1									
	建物床 （㎡）	564	10	554	37	215	△ 178	2,142	285	1,857	13	342	△ 329
	建物表 （㎡）	63	3	60	1	226	△ 225	55	19	36	8	22	△ 14
火災損害額 （千円）		52,162	4,138	48,024	20,355	21,976	△ 1,621	196,694	23,734	172,960	776	11,093	△ 10,317
り災	世帯	10	4	6	7	3	4	7	5	2	5	6	△ 1
	人員	27	6	21	15	8	7	22	14	8	8	12	△ 4
死傷者	死者 （人）	1		1					1	△ 1			
	負傷者 （人）	1		1	2		2				3		3

### 3 出火原因別発生状況

全火災出火原因別件数および建物火災出火原因別件数

令和4年中 単位(件)

市町別 署別 原因別	太田市								大泉町		本部計	
			中央署		東部署		西部署		大泉署			
	全	建物	全	建物	全	建物	全	建物	全	建物	全	建物
放火(放火の疑い)	7	2	4	1	1	1	2		4	3	11	5
こんろ	4	4			3	3	1	1	3	3	7	7
たき火	5	2	2	1			3	1	1		6	2
電灯等配線	4	4	1	1	3	3					4	4
排気管	3	1	1				2	1	1		4	1
電気機器	3	1	1		1		1	1			3	1
配線器具	3	2	1	1	1	1	1				3	2
たばこ	1	1	1	1					1		2	1
火入れ									2		2	
電気装置	2	2					2	2			2	2
炉	2	2					2	2			2	2
その他	23	13	7	2	6	3	10	8	4	2	27	15
不明	7	4	2	1	5	3			1		8	4
合計	64	38	20	8	20	14	24	16	17	8	81	46

## 4 月別火災発生状況

令和4年中 単位(件)

月別 区分		令和4年中 単位(件)												
		合計	1月	2月	3月	4月	5月	6月	7月	8月	9月	10月	11月	12月
出火 件数 (件)	合計	81	14	8	7	10	8	6	7	6	3	2	4	6
	建物	46	5	6	2	8	6	5	3	2	1	2	2	4
	林野													
	車両	12	1		1	1		1	3	2	1			2
	その他	23	8	2	4	1	2		1	2	1		2	
焼 損 面 積	林野 (a)													
	建物床 (m <sup>2</sup> )	2,756	382	166	238	197	1,200	3	40					530
	建物表 (m <sup>2</sup> )	127	76	6	1		13	5	1					25
火災損害額 (千円)		269,987	25,279	9,393	18,971	32,586	165,077	331	4,278	267	80	20	130	13,575
焼 損 棟 数 (棟)	合計	63	8	9	3	9	10	7	3	2	1	2	2	7
	全焼	9	1	2		1	2							3
	半焼	3	1				1		1					
	部分焼	16	3	2	2	1	5	2						1
	ぼや	35	3	5	1	7	2	5	2	2	1	2	2	3
り 災	世帯	29	5	7	1	2	4	1	1	1	1	1	2	3
	人員	72	14	17	4	2	10	2	2	4	1	2	7	7
死 傷 者	死者 (人)	1	1											
	負傷者 (人)	6		2				1				1	1	1



## 5 署別火災発生状況（月別）

令和4年中 単位（件）

市町別	署別	月別 区分	合計	1月	2月	3月	4月	5月	6月	7月	8月	9月	10月	11月	12月																																																																																																																																																																																																																																																																																																																																																																																																																																										
				<table border="1"> <tr> <td rowspan="5">合計</td> <td>計</td> <td>81</td> <td>14</td> <td>8</td> <td>7</td> <td>10</td> <td>8</td> <td>6</td> <td>7</td> <td>6</td> <td>3</td> <td>2</td> <td>4</td> <td>6</td> </tr> <tr> <td>建物</td> <td>46</td> <td>5</td> <td>6</td> <td>2</td> <td>8</td> <td>6</td> <td>5</td> <td>3</td> <td>2</td> <td>1</td> <td>2</td> <td>2</td> <td>4</td> </tr> <tr> <td>林野</td> <td></td> <td></td> <td></td> <td></td> <td></td> <td></td> <td></td> <td></td> <td></td> <td></td> <td></td> <td></td> <td></td> </tr> <tr> <td>車両</td> <td>12</td> <td>1</td> <td></td> <td>1</td> <td>1</td> <td></td> <td>1</td> <td>3</td> <td>2</td> <td>1</td> <td></td> <td></td> <td>2</td> </tr> <tr> <td>その他</td> <td>23</td> <td>8</td> <td>2</td> <td>4</td> <td>1</td> <td>2</td> <td></td> <td>1</td> <td>2</td> <td>1</td> <td></td> <td>2</td> <td></td> </tr> <tr> <td rowspan="5">太田市</td> <td>計</td> <td>64</td> <td>11</td> <td>6</td> <td>6</td> <td>10</td> <td>5</td> <td>4</td> <td>6</td> <td>6</td> <td>3</td> <td></td> <td>1</td> <td>6</td> </tr> <tr> <td>建物</td> <td>38</td> <td>4</td> <td>6</td> <td>2</td> <td>8</td> <td>4</td> <td>3</td> <td>3</td> <td>2</td> <td>1</td> <td></td> <td>1</td> <td>4</td> </tr> <tr> <td>林野</td> <td></td> <td></td> <td></td> <td></td> <td></td> <td></td> <td></td> <td></td> <td></td> <td></td> <td></td> <td></td> <td></td> </tr> <tr> <td>車両</td> <td>11</td> <td>1</td> <td></td> <td>1</td> <td>1</td> <td></td> <td>1</td> <td>2</td> <td>2</td> <td>1</td> <td></td> <td></td> <td>2</td> </tr> <tr> <td>その他</td> <td>15</td> <td>6</td> <td></td> <td>3</td> <td>1</td> <td>1</td> <td></td> <td>1</td> <td>2</td> <td>1</td> <td></td> <td></td> <td></td> </tr> <tr> <td rowspan="5">中央署</td> <td>計</td> <td>20</td> <td>5</td> <td>3</td> <td>4</td> <td>1</td> <td>1</td> <td>1</td> <td>1</td> <td>2</td> <td>2</td> <td></td> <td></td> <td></td> </tr> <tr> <td>建物</td> <td>8</td> <td>2</td> <td>3</td> <td>1</td> <td></td> <td>1</td> <td></td> <td></td> <td></td> <td>1</td> <td></td> <td></td> <td></td> </tr> <tr> <td>林野</td> <td></td> <td></td> <td></td> <td></td> <td></td> <td></td> <td></td> <td></td> <td></td> <td></td> <td></td> <td></td> <td></td> </tr> <tr> <td>車両</td> <td>4</td> <td></td> <td></td> <td>1</td> <td></td> <td></td> <td>1</td> <td></td> <td>1</td> <td>1</td> <td></td> <td></td> <td></td> </tr> <tr> <td>その他</td> <td>8</td> <td>3</td> <td></td> <td>2</td> <td>1</td> <td></td> <td></td> <td>1</td> <td>1</td> <td></td> <td></td> <td></td> <td></td> </tr> <tr> <td rowspan="5">東部署</td> <td>計</td> <td>20</td> <td>2</td> <td>2</td> <td></td> <td>3</td> <td>1</td> <td>2</td> <td>2</td> <td>4</td> <td></td> <td></td> <td></td> <td>4</td> </tr> <tr> <td>建物</td> <td>14</td> <td></td> <td>2</td> <td></td> <td>3</td> <td>1</td> <td>2</td> <td>2</td> <td>2</td> <td></td> <td></td> <td></td> <td>2</td> </tr> <tr> <td>林野</td> <td></td> <td></td> <td></td> <td></td> <td></td> <td></td> <td></td> <td></td> <td></td> <td></td> <td></td> <td></td> <td></td> </tr> <tr> <td>車両</td> <td>4</td> <td>1</td> <td></td> <td></td> <td></td> <td></td> <td></td> <td></td> <td>1</td> <td></td> <td></td> <td></td> <td>2</td> </tr> <tr> <td>その他</td> <td>2</td> <td>1</td> <td></td> <td></td> <td></td> <td></td> <td></td> <td></td> <td>1</td> <td></td> <td></td> <td></td> <td></td> </tr> <tr> <td rowspan="5">西部署</td> <td>計</td> <td>24</td> <td>4</td> <td>1</td> <td>2</td> <td>6</td> <td>3</td> <td>1</td> <td>3</td> <td></td> <td>1</td> <td></td> <td>1</td> <td>2</td> </tr> <tr> <td>建物</td> <td>16</td> <td>2</td> <td>1</td> <td>1</td> <td>5</td> <td>2</td> <td>1</td> <td>1</td> <td></td> <td></td> <td></td> <td>1</td> <td>2</td> </tr> <tr> <td>林野</td> <td></td> <td></td> <td></td> <td></td> <td></td> <td></td> <td></td> <td></td> <td></td> <td></td> <td></td> <td></td> <td></td> </tr> <tr> <td>車両</td> <td>3</td> <td></td> <td></td> <td></td> <td>1</td> <td></td> <td></td> <td>2</td> <td></td> <td></td> <td></td> <td></td> <td></td> </tr> <tr> <td>その他</td> <td>5</td> <td>2</td> <td></td> <td>1</td> <td></td> <td>1</td> <td></td> <td></td> <td></td> <td>1</td> <td></td> <td></td> <td></td> </tr> <tr> <td rowspan="5">大泉町</td> <td>計</td> <td>17</td> <td>3</td> <td>2</td> <td>1</td> <td></td> <td>3</td> <td>2</td> <td>1</td> <td></td> <td></td> <td>2</td> <td>3</td> <td></td> </tr> <tr> <td>建物</td> <td>8</td> <td>1</td> <td></td> <td></td> <td></td> <td>2</td> <td>2</td> <td></td> <td></td> <td></td> <td>2</td> <td>1</td> <td></td> </tr> <tr> <td>林野</td> <td></td> <td></td> <td></td> <td></td> <td></td> <td></td> <td></td> <td></td> <td></td> <td></td> <td></td> <td></td> <td></td> </tr> <tr> <td>車両</td> <td>1</td> <td></td> <td></td> <td></td> <td></td> <td></td> <td></td> <td>1</td> <td></td> <td></td> <td></td> <td></td> <td></td> </tr> <tr> <td>その他</td> <td>8</td> <td>2</td> <td>2</td> <td>1</td> <td></td> <td>1</td> <td></td> <td></td> <td></td> <td></td> <td></td> <td></td> <td>2</td> </tr> </table>																合計	計	81	14	8	7	10	8	6	7	6	3	2	4	6	建物	46	5	6	2	8	6	5	3	2	1	2	2	4	林野														車両	12	1		1	1		1	3	2	1			2	その他	23	8	2	4	1	2		1	2	1		2		太田市	計	64	11	6	6	10	5	4	6	6	3		1	6	建物	38	4	6	2	8	4	3	3	2	1		1	4	林野														車両	11	1		1	1		1	2	2	1			2	その他	15	6		3	1	1		1	2	1				中央署	計	20	5	3	4	1	1	1	1	2	2				建物	8	2	3	1		1				1				林野														車両	4			1			1		1	1				その他	8	3		2	1			1	1					東部署	計	20	2	2		3	1	2	2	4				4	建物	14		2		3	1	2	2	2				2	林野														車両	4	1							1				2	その他	2	1							1					西部署	計	24	4	1	2	6	3	1	3		1		1	2	建物	16	2	1	1	5	2	1	1				1	2	林野														車両	3				1			2						その他	5	2		1		1				1				大泉町	計	17	3	2	1		3	2	1			2	3		建物	8	1				2	2				2	1		林野														車両	1							1						その他	8	2	2	1		1			
合計	計	81	14	8	7	10	8	6	7	6	3	2	4	6																																																																																																																																																																																																																																																																																																																																																																																																																																											
	建物	46	5	6	2	8	6	5	3	2	1	2	2	4																																																																																																																																																																																																																																																																																																																																																																																																																																											
	林野																																																																																																																																																																																																																																																																																																																																																																																																																																																								
	車両	12	1		1	1		1	3	2	1			2																																																																																																																																																																																																																																																																																																																																																																																																																																											
	その他	23	8	2	4	1	2		1	2	1		2																																																																																																																																																																																																																																																																																																																																																																																																																																												
太田市	計	64	11	6	6	10	5	4	6	6	3		1	6																																																																																																																																																																																																																																																																																																																																																																																																																																											
	建物	38	4	6	2	8	4	3	3	2	1		1	4																																																																																																																																																																																																																																																																																																																																																																																																																																											
	林野																																																																																																																																																																																																																																																																																																																																																																																																																																																								
	車両	11	1		1	1		1	2	2	1			2																																																																																																																																																																																																																																																																																																																																																																																																																																											
	その他	15	6		3	1	1		1	2	1																																																																																																																																																																																																																																																																																																																																																																																																																																														
中央署	計	20	5	3	4	1	1	1	1	2	2																																																																																																																																																																																																																																																																																																																																																																																																																																														
	建物	8	2	3	1		1				1																																																																																																																																																																																																																																																																																																																																																																																																																																														
	林野																																																																																																																																																																																																																																																																																																																																																																																																																																																								
	車両	4			1			1		1	1																																																																																																																																																																																																																																																																																																																																																																																																																																														
	その他	8	3		2	1			1	1																																																																																																																																																																																																																																																																																																																																																																																																																																															
東部署	計	20	2	2		3	1	2	2	4				4																																																																																																																																																																																																																																																																																																																																																																																																																																											
	建物	14		2		3	1	2	2	2				2																																																																																																																																																																																																																																																																																																																																																																																																																																											
	林野																																																																																																																																																																																																																																																																																																																																																																																																																																																								
	車両	4	1							1				2																																																																																																																																																																																																																																																																																																																																																																																																																																											
	その他	2	1							1																																																																																																																																																																																																																																																																																																																																																																																																																																															
西部署	計	24	4	1	2	6	3	1	3		1		1	2																																																																																																																																																																																																																																																																																																																																																																																																																																											
	建物	16	2	1	1	5	2	1	1				1	2																																																																																																																																																																																																																																																																																																																																																																																																																																											
	林野																																																																																																																																																																																																																																																																																																																																																																																																																																																								
	車両	3				1			2																																																																																																																																																																																																																																																																																																																																																																																																																																																
	その他	5	2		1		1				1																																																																																																																																																																																																																																																																																																																																																																																																																																														
大泉町	計	17	3	2	1		3	2	1			2	3																																																																																																																																																																																																																																																																																																																																																																																																																																												
	建物	8	1				2	2				2	1																																																																																																																																																																																																																																																																																																																																																																																																																																												
	林野																																																																																																																																																																																																																																																																																																																																																																																																																																																								
	車両	1							1																																																																																																																																																																																																																																																																																																																																																																																																																																																
	その他	8	2	2	1		1							2																																																																																																																																																																																																																																																																																																																																																																																																																																											

## 6 署別火災損害額状況

令和4年中 単位(千円)

市町別 署別 月別	太 田 市			大 泉 町		合 計
	中 央 署	東 部 署	西 部 署	大 泉 署		
1 月	25,277	21,151		4,126	2	25,279
2 月	9,393	9,333	58	2		9,393
3 月	18,971	18,930		41		18,971
4 月	32,586		14,785	17,801		32,586
5 月	164,811	2,265	5,266	157,280	266	165,077
6 月	272	264	1	7	59	331
7 月	3,978	4	8	3,966	300	4,278
8 月	267	135	132			267
9 月	80	80				80
10 月					20	20
11 月	1			1	129	130
12 月	13,575		105	13,470		13,575
合 計	269,211	52,162	20,355	196,694	776	269,987

## 7 署別建物火災損害額状況

令和4年中 単位(千円)

市町別 署別 月別	太 田 市			大 泉 町		合 計
	中 央 署	東 部 署	西 部 署	大 泉 署		
1 月	25,277	21,151		4,126	2	25,279
2 月	9,393	9,333	58	2		9,393
3 月	18,930	18,889		41		18,930
4 月	32,566		14,785	17,781		32,566
5 月	164,811	2,265	5,266	157,280	266	165,077
6 月	8		1	7	59	67
7 月	2,374		8	2,366		2,374
8 月	60		60			60
9 月						
10 月					20	20
11 月	1			1	4	5
12 月	13,474		4	13,470		13,474
合 計	266,894	51,638	20,182	195,074	351	267,245

## 8 署別焼損棟数

令和4年中 単位(棟)

市町別	署別	月別 区分	合計	1月	2月	3月	4月	5月	6月	7月	8月	9月	10月	11月	12月
				合計	計	63	8	9	3	9	10	7	3	2	1
合計	全焼	9	1	2		1	2							3	
	半焼	3	1			1		1							
	部分焼	16	3	2	2	1	5	2						1	
	ぼや	35	3	5	1	7	2	5	2	2	1	2	2	3	
	太田市	計	53	7	9	3	9	6	5	3	2	1		1	7
太田市	全焼	8	1	2		1	1							3	
	半焼	3	1			1		1							
	部分焼	12	3	2	2	1	2	1						1	
	ぼや	30	2	5	1	7	2	4	2	2	1		1	3	
	中央署	計	17	4	6	2		2	2			1			
全焼		2		2											
半焼		2	1			1									
部分焼		7	2	2	2		1								
ぼや		6	1	2		1	1				1				
東部署	計	14		2		3	1	2	2	2				2	
	全焼														
	半焼														
	部分焼	1				1									
	ぼや	13		2		3		2	2	2				2	
西部署	計	22	3	1	1	6	3	1	1				1	5	
	全焼	6	1			1	1							3	
	半焼	1							1						
	部分焼	4	1			1	1							1	
	ぼや	11	1	1	1	4	1	1					1	1	
大泉町	計	10	1				4	2				2	1		
	全焼	1					1								
	半焼														
	部分焼	4					3	1							
	ぼや	5	1					1				2	1		

## 9 署別焼損面積

令和4年中 単位(建物㎡・林野a)

市町別	署別	月別		合計	1月	2月	3月	4月	5月	6月	7月	8月	9月	10月	11月	12月		
		区分																
合計	林野																	
	建物床	2,756	382	166	238	197	1,200	3	40								530	
	建物表	127	76	6	1		13	5	1									25
太田市	林野																	
	建物床	2,743	382	166	238	197	1,190		40								530	
	建物表	119	76	6	1		5	5	1									25
	中央署	林野																
		建物床	564	134	166	238		26										
		建物表	63	51	6	1			5									
	東部署	林野																
		建物床	37					37										
		建物表	1							1								
	西部署	林野																
		建物床	2,142	248			197	1,127		40								530
		建物表	55	25				5										25
大泉町	林野																	
	建物床	13					10	3										
	建物表	8					8											

## 10 署別り災世帯数・人員

令和4年中 単位(世帯・人)

市町別	署別	月別		合計	1月	2月	3月	4月	5月	6月	7月	8月	9月	10月	11月	12月	
		区分															
合計	世帯	29	5	7	1	2	4	1	1	1	1	1	1	1	2	3	
	人員	72	14	17	4	2	10	2	2	4	1	2	7	7			
太田市	世帯	24	4	7	1	2	2	1	1	1	1				1	3	
	人員	64	11	17	4	2	8	2	2	4	1				6	7	
	中央署	世帯	10	3	3	1		2					1				
		人員	27	5	9	4		8					1				
	東部署	世帯	7		2					1	1	1					2
		人員	15		2					2	2	4					5
	西部署	世帯	7	1	2		2									1	1
		人員	22	6	6		2									6	2
	大泉町	世帯	5	1					2						1	1	
		人員	8	3					2						2	1	

## 11 署別死傷者数

令和4年中 単位(人)

市町別	署別	月別		合計	1月	2月	3月	4月	5月	6月	7月	8月	9月	10月	11月	12月		
		区分																
合計	死者		1	1														
	負傷者		6		2				1				1	1	1			
太田市	死者		1	1														
		負傷者	3		2												1	
	中央署	死者	1	1														
		負傷者	1		1													
	東部署	死者																
		負傷者	2		1													1
	西部署	死者																
		負傷者																
大泉町	死者																	
	負傷者	3								1				1	1			

## 12 火災の覚知区分状況

令和4年中 単位(件)

区分	計	119(固定)	119(携帯)	事後聞知	警察電話	その他
件数	81	11	46	13	5	6

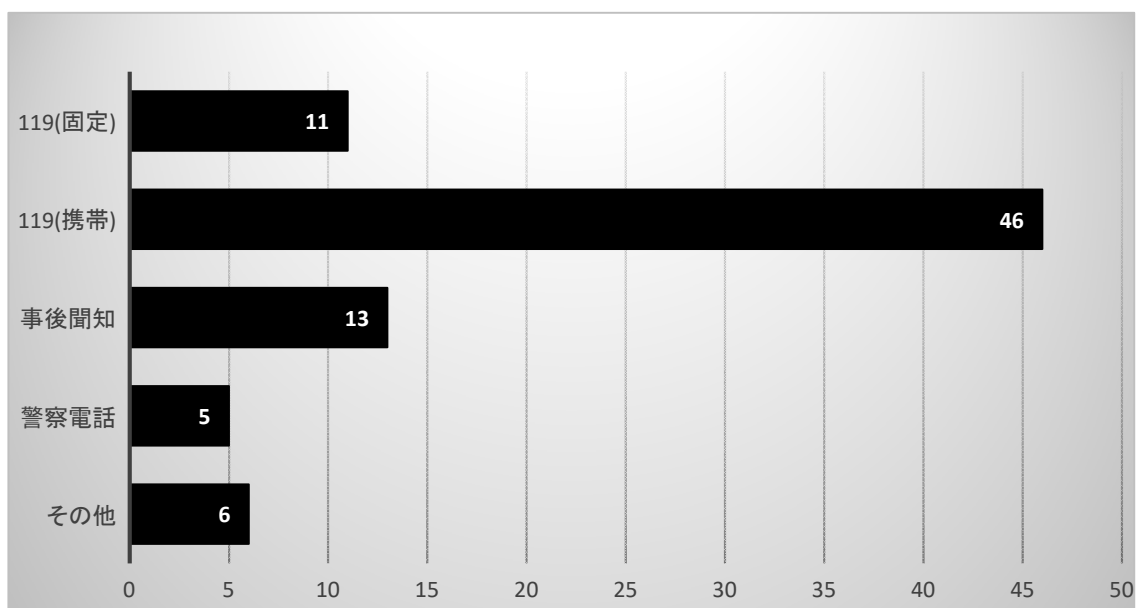

### 13 建物用途別火災発生状況

令和4年中 単位(件)

月別 用途別	合計	1月	2月	3月	4月	5月	6月	7月	8月	9月	10月	11月	12月
合計	46	5	6	2	8	6	5	3	2	1	2	2	4
専用住宅	13	1	1		2	3		2	1		1	1	1
共同住宅	6	1	2							1		1	1
併用住宅	5	1	1				2						1
飲食店	3					1	1				1		
福祉施設	1					1							
工場	9	2	1	2	2	1							1
作業場	3				1		2						
倉庫	2				2								
事務所													
物置・納屋	1		1										
車庫	1								1				
その他	2				1			1					

### 14 管轄署所別火災発生状況

令和4年中 単位(件)

月別 管轄別	合計	1月	2月	3月	4月	5月	6月	7月	8月	9月	10月	11月	12月
合計	81	14	8	7	10	8	6	7	6	3	2	4	6
中央消防署	10	3	2	3				1		1			
沢野分署	10	2	1	1	1	1	1		2	1			
東部消防署	10	2	1		2		1	1	3				
九合分署	10		1		1	1	1	1	1				4
西部消防署	12	1		1	6	1		1					2
尾島分署	2							1		1			
藪塚分署	10	3	1	1		2	1	1				1	
大泉消防署	17	3	2	1		3	2	1			2	3	

# 予 防







## 1 各種調査・指導状況

令和4年度 単位(件)

実施項目	署別	合計	中央 消防署	東部 消防署	西部 消防署	大泉 消防署
合計		2,155	605	544	559	447
防火広報		1,073	300	232	303	238
防火講話		1	1			
防火映画会						
避難訓練指導		227	38	99	42	48
消火訓練指導		227	38	101	35	53
空家実態調査		158	89	20	28	21
空き地の枯草調査及び指導		231	91	51	27	62
意見書交付申請に基づく調査		5		5		
花火の取扱い指導						
たき火の現地調査及び指導		233	48	36	124	25

## 2 各種届出等の状況

令和4年度 単位(件)

実施項目	署別	合計	中央 消防署	東部 消防署	西部 消防署	大泉 消防署
合計		4,133	1,193	1,643	746	551
液化石油ガス設備工事の届出		17	6	9	1	1
少量危険物、指定可燃物貯蔵取扱い届出		75	19	33	22	1
煙火打上げ、仕掛け等の届出		22	11	2	8	1
圧縮アセチレン、液化ガス等貯蔵取扱い届出		100	27	41	16	16
炉、厨房設備、ボイラー、給湯、乾燥、火花を生ずる設備等の届出		62	11	20	26	5
水素ガスを充てんする気球の設置届出						
発電、変電、蓄電池設備等設置届出		115	28	48	28	11
火災とまぎらわしい煙又は火炎を発する行為の届出		92	42	15	16	19
催物開催届出		3		3		
露店等の開設届出(うち指定催し)		41 (2)	5 (0)	35 (2)	(0)	1 (0)
消防計画の届出		596	153	278	89	76
防火管理者選解任届出		470	126	219	66	59
消防用設備等点検結果報告届出		2,082	598	812	382	290
各種意見書、通知書交付関係		10		5		5
り災証明		36	9	9	10	8
道路工事届出		412	158	114	82	58

### 3 消防法施行令別表第1に掲げる防火対象物査察状況

令和4年度 単位(件)

防火対象物の別		対象物件数			合計	太田市				大泉町
		総数	太田市	大泉町		中央署	東部署	西部署	大泉署	
実行件数の計		11,113	9,475	1,638	337	286	110	67	109	51
1項	イ	8	6	2						
	ロ	181	139	42	9	9	6	3		
2項	イ	32	26	6						
	ロ	55	49	6	2	2		2		
	ハ									
3項	イ	1	1							
	ロ	396	346	50	10	8	2		6	2
4項		738	613	125	73	44	27	11	6	29
5項	イ	43	40	3	1	1		1		
	ロ	3,023	2,419	604	1	1	1			
6項	イ	173	159	14	13	13	8	5		
	ロ	144	126	18	2	2	2			
	ハ	146	132	14	5	3	3			2
ニ	50	40	10							
7項		345	290	55	3	1	1			2
8項		18	15	3						
9項	イ	4	4		1	1	1			
	ロ									
10項		4	2	2						
11項		108	101	7						
12項	イ	2,560	2,285	275	106	98	30	22	46	8
	ロ	1	1							
13項	イ	53	49	4	4	4	4			
	ロ									
14項		1,353	1,166	187	56	52	11	10	31	4
15項		1,045	931	114	32	29	7	6	16	3
16項	イ	496	415	81	15	14	5	5	4	1
	ロ	124	110	14	4	4	2	2		
17項		3	2	1						

### 4 危険物施設の査察状況

令和4年度 単位(件)

施設の区分		対象物件数			合計	太田市				大泉町
		総数	太田市	大泉町		中央署	東部署	西部署	大泉署	
実行件数の計		1,054	913	141	139	125	34	20	71	14
製造所		15	15							
貯蔵所	屋内貯蔵所	202	174	28	2	2		2		
	屋外タンク貯蔵所	139	130	9	50	50		1	49	
	屋内タンク貯蔵所	12	6	6	1	1		1		
	地下タンク貯蔵所	145	117	28	2	2		1	1	
	簡易タンク貯蔵所	1	1							
	移動タンク貯蔵所	140	126	14	83	69	33	15	21	14
	屋外貯蔵所	57	56	1						
取扱所	給油取扱所	156	138	18	1	1	1			
	第一種販売取扱所									
	第二種販売取扱所									
	移送取扱所 一般取扱所	187	150	37						
行政区域外										

## 5 その他の査察状況

令和4年度 単位(件)

査察種別	合計	中央消防署	東部消防署	西部消防署	大泉消防署
危険物運搬車両の検査	35	6	10	2	17
移動タンク (指定数量未満)	24	11	4		9
各種届出等に基づく査察	392	83	117	126	66
合計	451	100	131	128	92

## 6 表示マーク交付状況

令和4年度 単位(件)

	合計	中央消防署	東部消防署	西部消防署	大泉消防署
「金」 交付数	3		3		
「銀」 交付数	1		1		

- 「表示マーク制度」とは  
 宿泊施設からの申請に基づいて消防機関が審査した結果、消防法令のほか、重要な建築構造等に関する基準に適合していると認められた建物に対し、「表示マーク」を交付する制度です。
- 対象となる建物について  
 「表示マーク制度」の対象となるのは、収容人員が30人以上で、地階を除く階数が3階以上の宿泊施設です。
- 「表示マーク」の種類  
 「表示マーク」には金色と銀色の2種類があります。消防機関が審査した結果、表示基準に適合していると認められた場合は、「表示マーク(銀)」が交付されます。  
 3年間継続して表示基準に適合していると認められた場合は、「表示マーク(金)」が交付されます。

## 7 危険物製造所等の数量別、類別状況・諸届処理状況

令和5年3月31日現在 単位(件)

処理区分	製造所等の別	合計	製造所	貯蔵所							取扱所					
				屋内貯蔵所	屋外タンク貯蔵所	屋内タンク貯蔵所	地下タンク貯蔵所	簡易タンク貯蔵所	移動タンク貯蔵所	屋外貯蔵所	給油取扱所	第一種販売取扱所	第二種販売取扱所	移送取扱所	一般取扱所	
危険物施設数 市町別	計	1,054	15	202	139	12	145	1	140	57	156				187	
	太田市	913	15	174	130	6	117	1	126	56	138				150	
	大泉町	141		28	9	6	28		14	1	18				37	
完成検査済証交付施設状況	指定数量別分類(倍数)	計	1,054	15	202	139	12	145	1	140	57	156				187
		5倍以下	419	1	99	42	9	59		116	27	8				58
		5倍を超え10倍以下	199		45	18	2	27	1	9	28	7				62
		10倍を超え50倍以下	276	3	35	48	1	47		13	1	73				55
		50倍を超え100倍以下	39	4	5	6		7		2		4				11
		100倍を超え150倍以下	26	1	10	4		2				9				
		150倍を超え200倍以下	20			8						12				
		200倍を超え1000倍以下	71	4	7	13		3			1	42				1
		1000倍を超え5000倍以下	3	1	1							1				
		5000倍を超え10000倍以下														
		10000倍を超えるもの	1	1												
	類別分類	計	1,054	15	202	139	12	145	1	140	57	156				187
		第1類	1		1											
		第2類	2	2												
第3類																
第4類		1,030	8	191	139	12	145	1	140	57	156				181	
第5類		1		1												
第6類		1		1												
混在	19	5	8											6		
諸届処理状況	計	256		50	66	2	26	1		10	45				56	
	廃止届	26		3	9		5			1	6				2	
	譲渡引渡届	6		4			1								1	
	品名数量等変更届	25		10			5								10	
	保安監督者	選任	103		19	29	1	8	1		4	20				21
		解任	96		14	28	1	7			5	19				22

## 8 危険物製造所等の許可、検査等の処理状況

令和4年度 単位(件)

製造所等の別 処理区分		合計	製造所	貯蔵所							取扱所				行政区域外		
				屋内貯蔵所	屋外タンク貯蔵所	屋内タンク貯蔵所	地下タンク貯蔵所	簡易タンク貯蔵所	移動タンク貯蔵所	屋外貯蔵所	給油取扱所	第一種販売取扱所	第二種販売取扱所	移送取扱所		一般取扱所	
合計	総計	740	111	45	47		17	2	3	5	40				462	8	
	設置・変更 許可件数	設置	24		7	2		3	1		3	2				6	
		変更	263	42	12	16		5		1		14				173	
	完成検査件数		186	26	14	13		4	1	2	2	14				110	
	完成検査前 検査件数	水張	9													1	8
		水圧	1	1													
	仮使用承認件数		257	42	12	16		5				10				172	
太田市	小計	624	111	39	47		17	2	3	5	40				352	8	
	設置・変更 許可件数	設置	22		6	2		3	1		3	2				5	
		変更	220	42	10	16		5		1		14				132	
	完成検査件数		158	26	13	13		4	1	2	2	14				83	
	完成検査前 検査件数	水張	9													1	8
		水圧	1	1													
	仮使用承認件数		214	42	10	16		5				10				131	
大泉町	小計	116		6											110		
	設置・変更 許可件数	設置	2		1											1	
		変更	43		2											41	
	完成検査件数		28		1											27	
	完成検査前 検査件数	水張															
		水圧															
仮使用承認件数		43		2											41		

## 9 消防同意件数

令和4年度 単位(件)

区分	月別	合計	令和4年度											
			4月	5月	6月	7月	8月	9月	10月	11月	12月	1月	2月	3月
消防本部	総計	331	18	25	36	19	24	27	32	29	33	28	24	36
	新築	249	13	20	28	16	18	18	27	19	27	19	20	24
	増築	16			4			3	1	2		1		5
	改築	1	1											
	増改築													
	その他	65	4	5	4	3	6	6	4	8	6	8	4	7
太田市	小計	288	16	20	31	16	20	23	27	26	29	26	22	32
	新築	218	12	18	24	13	16	14	23	17	24	18	18	21
	増築	15			3			3	1	2		1		5
	改築	1	1											
	増改築													
	その他	54	3	2	4	3	4	6	3	7	5	7	4	6
大泉町	小計	43	2	5	5	3	4	4	5	3	4	2	2	4
	新築	31	1	2	4	3	2	4	4	2	3	1	2	3
	増築	1			1									
	改築													
	増改築													
	その他	11	1	3			2		1	1	1	1		1

## 10 建築物用途別同意件数

令和4年度 単位(件)

区分	行政区の別		
	合計	太田市	大泉町
合計	331	288	43
1項 劇場 映画館 演芸場又は観覧場 公会堂又は集会場	3	3	
2項 キャバレー カフェ ナイトクラブ等 遊技場又はダンスホール 風俗 個室ビデオ店等	1	1	
3項 待合 料理店等 飲食店等	2	1	1
4項 百貨店 マーケットその他の物品販売業を営む店舗又は展示場	25	22	3
5項 旅館 ホテル又は宿泊所 寄宿舍 下宿又は共同住宅	21	16	5
6項 病院 診療所又は助産所 各種福祉施設 幼稚園等	25	21	4
7項 小・中・高等学校 高等専門学校 大学 各種学校等	1	1	
8項 図書館 博物館 美術館等			
9項 サウナ浴場等 公衆浴場			
10項 車両の停車場又は船舶もしくは航空機の発着場			
11項 神社 寺院 教会等	2	1	1
12項 工場 作業場 映画スタジオ又はテレビスタジオ	43	42	1
13項 自動車車庫 駐車場等 飛行機又は回転翼航空機の格納庫	3	3	
14項 倉庫	39	35	4
15項 事務所 官公庁等	70	61	9
16項 複合用途防火対象物 各種併用住宅 地下街	18	17	1
17項 文化財等			
専用住宅(長屋含む)	31	27	4
その他	38	31	7
危険物施設	9	6	3

# 11 消防用設備等設置指導件数

令和4年度 単位(件)

種別	月別	合計	4月	5月	6月	7月	8月	9月	10月	11月	12月	1月	2月	3月
消防本部	総計	293	10	17	37	23	22	19	32	31	11	31	25	35
	消火設備	126	5	8	20	11	10	6	13	13	5	11	11	13
	警報設備	81	3	4	12	6	6	6	10	10	2	9	5	8
	避難設備	79	2	5	4	6	6	7	9	6	4	9	9	12
	その他	7			1						2		2	
太田市	小計	267	10	16	31	21	20	17	29	28	9	31	22	33
	消火設備	115	5	7	16	10	9	5	12	12	5	11	10	13
	警報設備	75	3	4	10	6	6	6	9	9	2	9	4	7
	避難設備	70	2	5	4	5	5	6	8	5	2	9	8	11
	その他	7			1						2		2	
大泉町	小計	26		1	6	2	2	2	3	3	2		3	2
	消火設備	11		1	4	1	1	1	1	1			1	
	警報設備	6			2				1	1			1	1
	避難設備	9				1	1	1	1	1	2		1	1
	その他													

## 参考) 表中の用語の説明

- 消火設備とは … 消火器・屋内(外)消火栓設備・スプリンクラー設備等
- 警報設備とは … 自動火災報知設備・ガス漏れ火災警報設備・非常警報設備(非常ベル)等
- 避難設備とは … 避難器具(避難はしご・救助袋・緩降機等)・誘導灯及び誘導標識
- その他とは … 防火水槽等の用水・排煙設備・連結送水管・非常コンセント設備等

## 建築同意(消防法第7条)とは…

消防機関が防火の専門家としての立場から建築行政に対して建築物の新築等の設計計画の段階でチェックし、予防行政の完璧を図るものです。

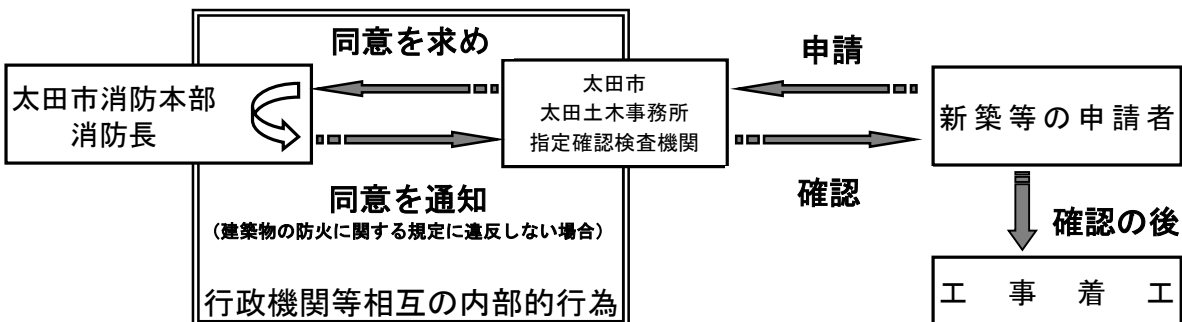

## 12 消防用設備設置状況（延べ面積150㎡以上）

令和5年3月31日現在 単位(件)

消防用設備等 対象物用途		対象 物件 数	屋 内 消 火 栓 設 備	ス プ リ ン ク ラ ー 設 備	水 噴 霧 消 火 設 備 等	屋 外 消 火 栓 設 備	動 力 消 防 ポ ンプ 設 備	自 動 火 災 報 知 設 備	漏 電 火 災 警 報 器	火 災 通 報 装 置	非 常 警 報 設 備	避 難 器 具	誘 導 灯	消 防 用 水 備	排 煙 設 備	連 結 散 水 栓 設 備	連 結 送 水 管	非 常 コ ン セ ン ト 設 備
設置件数の計		11, 113	1, 111	256	149	473	136	4, 607	69	326	1, 026	925	3, 197	148	30	4	83	10
1項	イ 映画館・観覧場等	8	5	2	1			8			8	2	8		2			
	ロ 公会堂・集会場等	181	24	2	2	1		83			81	15	94			1		
2項	イ キャバレー等	32						30			12	12	32					
	ロ 遊技場・ダンスホール	55	13	3	1			50			25	7	44		2			
	ハ 風俗営業等																	
	ニ 個室ビデオ店等	9	1					9			3	6	9					
3項	イ 待合・料理店等	1									1	1	1					
	ロ 飲食店	396	5	2	1			135	16		113	42	313					
4項	百貨店・マーケット等	738	49	36	12	5		398	3		155	21	584	1	18			
5項	イ 旅館・ホテル等	43	8	1	3			25	1	25	7	18	34				6	1
	ロ 寄宿舎・共同住宅等	3, 023	50	1	2			413	21		112	388	92				29	5
6項	イ 病院・診療所等	173	21	15	3	3		109	5	59	36	28	149	1			3	
	ロ 社会福祉施設等 (自力避難困難)	144	18	143				144	2	144	25	30	130				1	
	ハ 社会福祉施設等 (6項ロ以外)	146	19	14				133	2	76	22	17	133					
	ニ 幼稚園・養護学校等	50	15					50	1	5	8	15	30					
7項	学校・各種学校等	345	190		6	7		277			123	115	174	1			2	
8項	図書館・博物館等	18	4		3			12	2		5	1	10					
9項	イ サウナ浴場等	4						3			1		3					
	ロ 公衆浴場等																	
10項	車両の停車場等	4						1			1							
11項	神社・寺院等	108	1					14	3		17	4	6					
12項	イ 工場・作業場等	2, 560	391	11	70	245	90	1, 251	6		9	15	396	73		1	4	
	ロ 映画スタジオ等	1						1					1					
13項	イ 車庫・駐車場	53			11			20			3		8				2	
	ロ 航空機格納庫																	
14項	倉庫	1, 353	170	3	3	187	29	687			3	5	273	51			1	
15項	事務所等	1, 045	90	3	16	22	17	448			173	61	351	16		2	13	
16項	イ 複合用途（特定）	496	29	17	11	1		272	5	17	66	102	296	4	8		16	4
	ロ 複合用途（その他）	124	8	3	4	2		31	2		17	20	25	1			6	
17項	重要文化財等	3						3					1					





— メモ —

# 警 防





## 1 消防車両等配置状況

令和5年4月1日現在 単位 (台)

種別	署所別										合計
	消防本部	中央消防署	沢野分署	東部消防署	九合分署	西部消防署	尾島分署	藪塚分署	大泉消防署	城之内出張所	
指揮車	2										2
指令車	1	1	1	1	1	1	1	1	1		9
広報車	2	1		1		1			1		6
水槽付消防ポンプ自動車		1	1	1	1		1	1	1	1	8
消防ポンプ自動車		1	1	1	1	1	1	1	1		8
大型水槽車		1									1
化学消防ポンプ自動車		1		1		1			1		4
梯子付消防自動車		1							1		2
救助工作車		1		1							2
資材搬送車		1		1		1	1	1	1		6
支援車	3										3
救急車		2	1	2	2	1	1	1	1	1	12
その他の車両	9	1	1	1							12
計	17	12	5	10	5	6	5	5	8	2	75

## 2 消防車両等経過年数

令和5年4月1日現在 単位 (台)

種別	署所別										合計
	消防本部	中央消防署	沢野分署	東部消防署	九合分署	西部消防署	尾島分署	藪塚分署	大泉消防署	城之内出張所	
2年未満	1	1				1	1				4
3年未満	3				1	1					5
4年未満	1		1			1	1		1		5
5年未満	2	2	1						1		6
6年未満	1	1	2					1			5
7年未満				2	2						4
8年未満				1							1
9年未満		1					2	1		1	5
10年未満	1		1			1					3
11年未満				1		1		1			3
12年未満		1									1
13年未満	1				1						2
14年未満	2			1					1		4
15年未満	1			1				1			3
15年以上	4	6		4	1	1	1	1	5	1	24
計	17	12	5	10	5	6	5	5	8	2	75

### 3 消防車両車種等の状況

令和5年4月1日現在

所属・種別	区分	登録番号	車名	購入年月日	艤装会社	ポンプ 級別等	車 両 総重量 (kg)	定員
消防本部	指揮車	群馬800そ1175	トヨタ	R4. 3. 30	平和機械株式会社		2,700	5
	指揮車	群馬800せ1068	ニッサン	H21. 3. 18	群馬日産(株)		2,270	6
	指令車	群馬800せ8986	トヨタ	H31. 3. 25	平和機械株式会社		3,090	10
	広報車	群馬800す4634	スバル	H16.10.13	富士スバル		1,545	5
	広報車	群馬800さ4837	スバル	H12.11.17	富士スバル		1,755	5
	連絡車	群馬301ま5009	スバル	H25.12.12			1,755	5
	連絡車	群馬302そ1335	トヨタ	R1.12.19			2,520	10
	連絡車	群馬501と7738	スバル	H16.5.6			1,475	5
	連絡車	群馬480に1887	スバル	R3.3.25			1,390	4
	連絡車	群馬301な6009	スバル	H22.1.26			1,520	7
	移送車	群馬302さ7606	スバル	H30.9.14	(株)スバル		1,935	5
	ドクターカー	群馬302た4013	スバル	R2.9.9	河田自動車		1,575	5
	火災調査車	群馬800そ468	ニッサン	R3.3.30	平和機械株式会社		3,290	6
	人員輸送車	群馬200は215	日野	H15.10.27	群馬日野		9,600	42
	支援車Ⅰ型	群馬800は1464	日野	H23.3.8	日本機械工業(株)		19,770	10
	支援車Ⅱ型	群馬800せ1680	日野	H21.11.5	日本フルーフ(株) 佐藤工業所		4,190	3
	燃料補給車	群馬800せ7939	三菱ふそう	H29.9.12	三菱ふそう		4,058	3
中央消防署	水槽付消防ポンプ自動車	群馬800は1198	日野	H20.3.28	(株)モリタ	A-2	9,850	6
	消防ポンプ自動車	群馬800す8869	日野	H19.3.14	(株)モリタ	A-2	5,365	6
	大型水槽車	群馬800は2145	日野	H31.3.22	(株)モリタ	A-2	21,955	3
	化学消防ポンプ自動車	群馬800は1833	日野	H27.2.9	(株)モリタ	A-2	14,850	6
	梯子付消防自動車	群馬800は925	日野	H18.3.14	(株)モリタ	40m級	20,020	6
	救助工作車	群馬800は2051	日野	H29.12.13	(株)テイセン	Ⅲ型	11,980	6
	災害対応特殊救急自動車	群馬800せ8982	トヨタ	H31.3.22	群馬トヨタ特販部	高規格	3,215	7
	救急車	群馬800せ3709	ニッサン	H24.3.8	(株)オートワークス京都	高規格	3,275	7
	指令車	群馬88そ4604	スバル	H10.5.6	富士スバル		1,635	5
	広報車	群馬501ゆ1436	スバル	H18.12.22	富士スバル		1,555	5
	資材搬送車	群馬80あ2252	スバル	H16.12.10	富士スバル		1,290	2
資材搬送車	群馬800る2267	SOREX	R4.7.22			660	0	
沢野分署	水槽付消防ポンプ自動車	群馬800は2137	日野	H31.2.27	(株)モリタ	A-2	10,910	6
	消防ポンプ自動車	群馬800せ5270	日野	H25.12.26	(株)モリタ	A-2	5,305	5
	災害対応特殊救急自動車	群馬800せ9314	トヨタ	H31.3.22	トヨタカスタマイジング&ディベ ロップメント	高規格	3,235	7
	指令車	群馬800せ8344	スバル	H30.3.29	河田自動車		1,845	5
	資材搬送車	群馬800る1908	SANNTREX	H30.3.29	河田自動車		750	0
東部消防署	水槽付消防ポンプ自動車	群馬800は785	日野	H17.3.28	(株)モリタ	A-2	11,320	6
	消防ポンプ自動車	群馬800せ1465	日野	H21.8.27	(株)モリタ	A-2	5,410	5
	化学消防ポンプ自動車	群馬800は786	日野	H17.3.28	(株)モリタ	A-2	11,190	6
	救助工作車	群馬800は1643	日野	H25.2.19	(株)モリタ	Ⅲ型	11,610	6
	救急車	群馬800せ6805	ニッサン	H28.1.21	(株)オートワークス京都	高規格	3,275	7
	救急車	群馬800す9647	トヨタ	H19.12.7	トヨタテクノクラフト(株)	高規格	3,255	7
	指令車	群馬800せ1099	スバル	H21.3.18	リソント・モーターズ		1,480	5
	広報車	群馬800す1983	スバル	H15.7.17	富士スバル		1,535	5
	資材搬送車	群馬800せ7681	いすゞ	H29.3.31	関東いすゞ(株)		3,425	3
	資材搬送車	群馬800る1831	SANNTREX	H29.3.31	関東いすゞ(株)		750	0

区分		登録番号	車名	購入年月日	機装会社	ポンプ 級別等	車 両 総重量 (kg)	定員
所属・種別								
九合分署	水槽付消防ポンプ自動車	群馬800は1992	日野	H29.2.27	(株)モリタ	A-2	10,920	6
	消防ポンプ自動車	群馬800せ2792	日野	H23.2.7	(株)モリタ	A-2	5,325	5
	救急車	群馬800せ7428	トヨタ	H28.12.14	群馬トヨタ特販部	高規格	2,850	7
	救急車	群馬800そ384	ニッサン	R3.3.22	株オートワークス京都	高規格	3,225	7
	指令車	群馬800そ4584	スバル	H10.3.20	富士スバル		1,425	5
西部消防署	消防ポンプ自動車	群馬800そ438	日野	R3.3.26	(株)モリタ	A-2	6,645	5
	化学消防ポンプ自動車	群馬800は2232	日野	H7.9.22	(株)モリタ	A-2	11,840	6
	救急車	群馬800さ5346	ニッサン	H26.2.26	株オートワークス京都	高規格	3,325	7
	指令車	群馬800せ4353	スバル	H24.12.4	富士スバル		1,785	5
	広報車	群馬800す6757	スバル	H17.11.30	富士スバル		1,685	5
	資材搬送車	群馬800そ438	日野	R4.3.30	株佐藤工業所		3,780	3
尾島分署	水槽付消防ポンプ自動車	群馬800は1831	日野	H27.2.9	(株)モリタ	A-2	10,625	5
	災害対応特殊消防ポンプ自動車	群馬800せ9485	日野	R1.12.9	(株)モリタ	A-2	6,015	6
	救急車	群馬800せ3709	ニッサン	H24.3.8	株オートワークス京都	高規格	3,275	7
	指令車	群馬800さ3645	スバル	H12.7.4	富士スバル		1,765	5
	資材搬送車	群馬800せ5904	トヨタ	H26.10.16	河田自動車		2,110	2
藪塚分署	災害対応特殊水槽付消防ポンプ自動車	群馬800は1077	日野	H19.3.14	(株)モリタ	A-2	10,690	6
	消防ポンプ自動車	群馬800せ1086	日野	H21.3.24	(株)モリタ	A-2	7,240	6
	救急車	群馬800せ8174	ニッサン	H30.1.22	株オートワークス京都	高規格	3,275	7
	資材搬送車	群馬800せ5869	日野	H26.9.30	株佐藤工業所		7,175	3
	指令車	群馬800せ4354	スバル	H24.12.4	富士スバル		1,785	5
大泉消防署	水槽付消防ポンプ自動車	群馬800は2219	日野	R1.9.17	(株)モリタ	A-2	11,800	6
	消防ポンプ自動車	群馬800す7312	日野	H18.3.24	(株)モリタ	A-2	6,860	6
	災害対応特殊化学消防ポンプ自動車	群馬800は503	日野	H15.2.25	(株)モリタ	A-2	11,410	6
	梯子付消防自動車	群馬800は784	日野	H17.3.29	(株)モリタ	30m級	20,560	6
	救急車	群馬800す8868	トヨタ	H31.1.22	トヨタテクノクラフト(株)	高規格	3,225	7
	指令車	群馬800す6343	スバル	H17.9.27	鈴木モーターズ		1,685	5
	広報車	群馬800さ8577	スバル	H14.2.19	富士スバル		1,535	5
	資材搬送車	群馬800せ1492	いすゞ	H21.8.27	関東いすゞ(株)		1,690	3
城之内出張所	水槽付消防ポンプ自動車	群馬800は1184	日野	H20.2.20	(株)モリタ	A-2	10,050	6
	救急車	群馬800せ6133	ニッサン	H27.2.22	株オートワークス京都	高規格	3,295	7

# 4 災害出動状況

令和4年中

署所別 種別		出動件数	合計		消防本部		中央消防署		沢野分署		東部消防署		九合分署		西部消防署		尾島分署		藪塚分署		大泉消防署		城之内出張所		
			出動隊数	出動人員	出動隊数	出動人員	出動隊数	出動人員	出動隊数	出動人員	出動隊数	出動人員	出動隊数	出動人員	出動隊数	出動人員	出動隊数	出動人員	出動隊数	出動人員	出動隊数	出動人員	出動隊数	出動人員	
火災	建物	46	333	1,180	33	101	70	272	31	92	47	143	38	125	38	122	16	78	24	135	30	93	6	19	
	林野																								
	車両	12	66	209	10	31	15	51	4	13	11	33	9	27	6	19	2	6	5	16	4	13			
	その他	23	114	356	21	66	30	92	11	32	9	29	8	26	2	6	3	10	8	25	17	55	5	15	
その他災害	警戒	302	398	1,336	27	85	63	243	29	89	59	212	44	145	53	163	23	71	50	159	35	121	15	48	
	偵察	123	132	460	1	3	18	70	13	42	19	71	34	117	8	26	4	13	12	39	17	61	6	18	
	誤報	15	33	110	3	9	5	19			8	28	4	14			2	6	2	6	6	18	3	10	
	いたづら																								
	油流出																								
	捜索	2	3	10			2	7														1	3		
	救急隊支援	3,188	3,212	11,068	9	29	454	1,787	263	830	548	1,993	618	2,034	272	861	234	736	290	905	507	1,841	17	52	
	へり支援	50	97	340	39	121	52	202			4	11			1	3	1	3							
	応援出動	13	31	104	3	9	4	13	2	6	8	29	1	3			4	13	2	7	6	21	1	3	
	その他	38	86	285	9	29	18	70	8	24	12	37	19	62	3	9	2	7	2	7	10	31	3	9	
計		3,812	4,505	15,458	155	483	731	2,826	361	1,128	725	2,586	775	2,553	383	1,209	291	943	395	1,299	633	2,257	56	174	



## 5 消防水利設置状況（公設）

令和5年4月1日現在 単位（基）

種別 署所別	消火栓	防火水槽			防火井戸	プール	合計
		40立方メートル以上	20立方メートル以上	20立方メートル未満			
中央消防署	656	88	35	5	5	10	799
沢野分署	506	37	30	0	1	4	578
東部消防署	810	135	28	3	1	9	986
九合分署	587	68	22	1	0	7	685
西部消防署	546	86	19	16	77	7	751
尾島分署	271	55	0	0	213	3	542
藪塚分署	586	79	48	21	0	3	737
大泉消防署	515	58	17	0	0	4	594
城之内出張所	219	30	7	0	0	4	260
合計	4,696	636	206	46	297	51	5,932

## 6 消火栓管径別状況（公設）

令和5年4月1日現在 単位（基）

管径ミリ 署所別	50	75	80	100	125	150	200	250	300	350	400	450	500	600以上	合計
	中央消防署	0	32	0	409	2	117	50	13	19	1	4	0	0	
沢野分署	0	20	0	303	0	120	52	0	1	0	6	3	0	1	506
東部消防署	1	58	0	415	4	221	52	8	31	1	0	10	0	9	810
九合分署	0	30	0	331	0	165	43	0	8	0	6	4	0	0	587
西部消防署	15	134	0	190	1	124	23	9	35	2	1	5	4	3	546
尾島分署	0	39	1	77	6	103	25	0	4	5	6	2	0	3	271
藪塚分署	0	283	0	189	21	42	37	2	12	0	0	0	0	0	586
大泉消防署	0	9	0	336	2	85	27	14	4	28	1	2	7	0	515
城之内出張所	0	7	0	128	4	31	19	22	1	5	0	0	2	0	219
合計	16	612	1	2,378	40	1,008	328	68	115	42	24	26	13	25	4,696

## 7 中高層建物（4階以上）一覽表

令和5年4月1日現在 単位（棟）

階別 署所別	4階	5階	6階	7階	8階	9階	10階	11階	12階	13階	14階	15階	合計
中央消防署	48	14	6	4		1							73
沢野分署	47	13		4	1								65
東部消防署	62	30	11	3	2	1	3						112
九合分署	90	30	19	15	6	5	7	5	3		1	1	182
西部消防署	25	4		2		1							32
尾島分署	16		1										17
藪塚分署	4	1	2										7
大泉消防署	23	11	2	3									39
城之内出張所	7	14	1	2		1							25
合計	322	117	42	33	9	9	10	5	3		1	1	552

## 8 消防資器材配備状況

令和5年4月1日現在

器具及び資器材別		署所別									計	
		中央消防署	沢野分署	東部消防署	九合分署	西部消防署	尾島分署	藪塚分署	大泉消防署	城之内出張所		消防本部
一般救助用器具	かぎ付はしご	4	2	5	1	1	1	2	4	1		21
	三連はしご	3	2	4	2	2	2	2	2	1		20
	空気式救助マット 救命索発射装置	1		1								2
重量物排除用器具	油圧ジヤッキ	1		1								2
	油圧スプレッダー	5		2								7
	可搬ウインチ(フルホール)	2		2	1	1	1	1	1			9
	マット型空気ジヤッキ	7		7								14
切断用器具	油圧切断機	3		3		1		1	2			10
	エンジンカッター	2	1	2	1	2	2	1	1	1		13
	ガス溶断器	1		1								2
	チェーンソー	2	1	2	1	2	2	1	1	1		13
	空気鋸	1		1				1	1	1		5
破壊用器具	万能斧	13	4	12	3	4	3	4	5	4		52
	削岩機	2		1								3
測定用器具	可燃性ガス測定器	5	1	3	1	1	2	2	1	1		17
	有毒ガス測定器	6	1	3	1	1	2	2	1	1		18
	酸素濃度測定器	5	1	3	1	1	2	2	1	1		17
	放射線測定器	1										1
呼吸保護用器具	空気呼吸器	24	8	16	8	11	8	9	17	5		106
	酸素呼吸器	5		4								9
	送排風機	3	1	2	2	1				1		10
隊員保護用器具	耐電衣	5		6								11
	化学防護服(陽圧式)	4		2					2			8
	化学防護服	6		5		3	5		3			22
	耐熱服	6		2		3			4			15
	放射線防護服	2		2								4
水難救助用器具	潜水器具一式	10										10
	救命胴衣	81	15	46	15	15	15	16	31	17		251
	救命浮環	9	3	4	2	3	2	1	3			27
	救命ボート	2	1	2			1		1			7
	船外機	3	1	1			1		1			7
野外装備品	エアータント	1										1
	スポットクーラー	2										2
	ジェットヒーター	1										1
その他の器具	携帯投光器	19	8	14	5	10	7	4	7	6		80
	除染シャワー	1		1			1					3
	緩降機	2		1					1			4

— メモ —

# 救急・救助





# 1 救急出動・搬送人員状況（地域・署所別）

令和4年中 単位（件・人）

署所 発生地域		中央消防署	沢野分署	東部消防署	九合分署	西部消防署	尾島分署	藪塚分署	大泉消防署	城之内出張所	合計
		出動件数	1,882	1,128	1,475	2,625	1,037	843	904	299	423
搬送人員	1,376	982	1,258	2,202	938	720	758	244	361	8,839	
大泉町	出動件数	19	21	11	130	1	5	1	793	779	1,760
	搬送人員	4	17	9	104	1	4	1	649	660	1,449
管外	出動件数	2		2	4	1		2			11
	搬送人員			1		1		2			4
合計	出動件数	1,903	1,149	1,488	2,759	1,039	848	907	1,092	1,202	12,387
	搬送人員	1,380	999	1,268	2,306	940	724	761	893	1,021	10,292

## 2 救急出動状況（事故種別・署所別）

令和4年中 単位（件・人）

事故種 署所		合計	火災	自然災害	水難	交通	労働災害	運動競技	一般負傷	加害	自損行為	急病	その他			
													転院搬送	医師搬送	資器材搬送	その他
中央消防署	出動件数	1,903	12		1	113	15	5	201	10	25	1,048	359	101		13
	搬送人員	1,380				79	11	5	164	6	17	740	358			
沢野分署	出動件数	1,149	4			90	8	5	149	2	14	786	78	4		9
	搬送人員	999				81	8	5	132	1	8	686	78			
東部消防署	出動件数	1,488	6		1	91	22	7	173	7	11	1016	134			20
	搬送人員	1,268			1	77	22	7	146	4	7	870	133			1
九合分署	出動件数	2,759	20			261	24	35	353	22	30	1,578	377	18		41
	搬送人員	2,306	3			226	22	35	290	17	22	1,315	376			
西部消防署	出動件数	1,039	3			83	19	7	141	3	8	728	38			9
	搬送人員	940				73	18	8	127	2	6	668	38			
尾島分署	出動件数	848			1	62	17	2	109	12	10	604	20			11
	搬送人員	724				52	16	2	89	7	6	532	20			
藪塚分署	出動件数	907	3		1	71	16	5	128	2	10	643	23			5
	搬送人員	761			1	56	15	5	109	2	9	541	23			
大泉消防署	出動件数	1,092	5			76	11	3	149	4	11	773	38			22
	搬送人員	893	1			67	11	3	122	1	10	641	37			
城之内出張所	出動件数	1,202	1			86	19	7	159	2	20	863	34	1		10
	搬送人員	1,021	1			78	18	6	137	2	17	729	33			
合計	出動件数	12,387	54		4	933	151	76	1562	64	139	8039	1101	124		140
	搬送人員	10,292	5		2	789	141	76	1316	42	102	6722	1096			1



### 3 事故種別出動件数割合

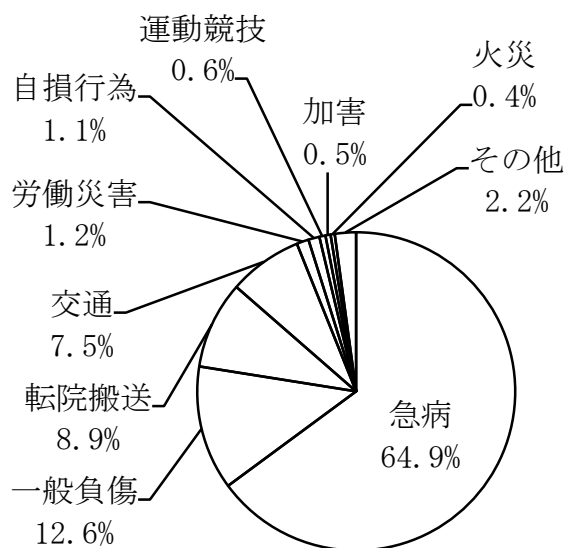

### 4 事故種別搬送人員割合

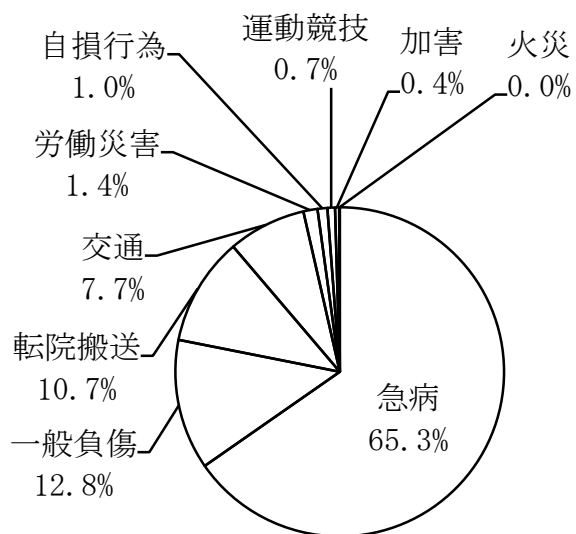

### 5 月別出動件数・搬送人員

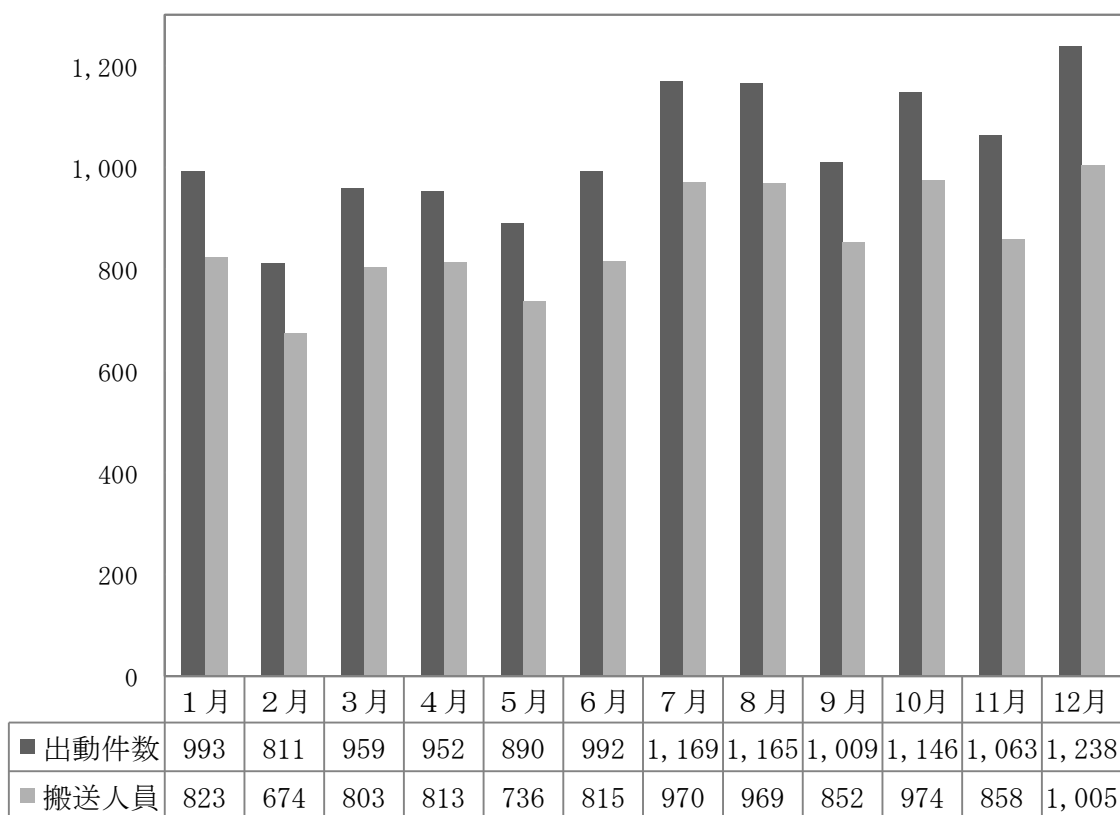

### 6 曜日別出動件数

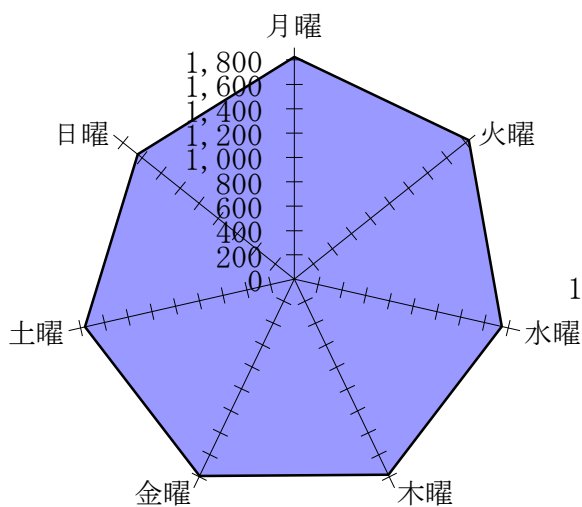

### 7 時間別出動件数

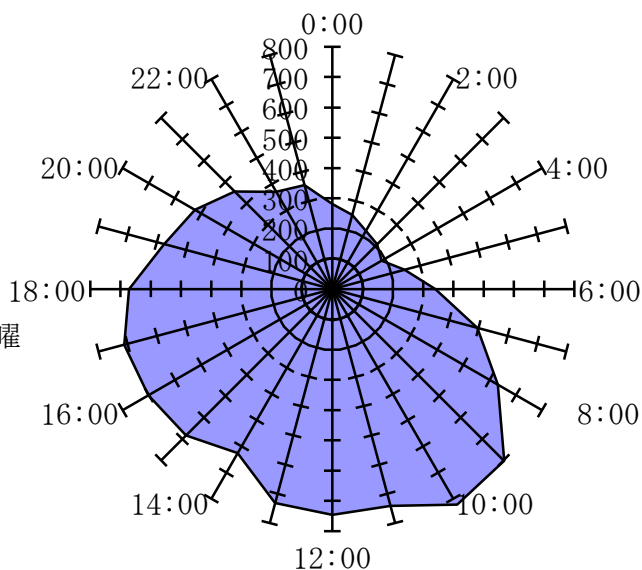

### 8 性別搬送人員

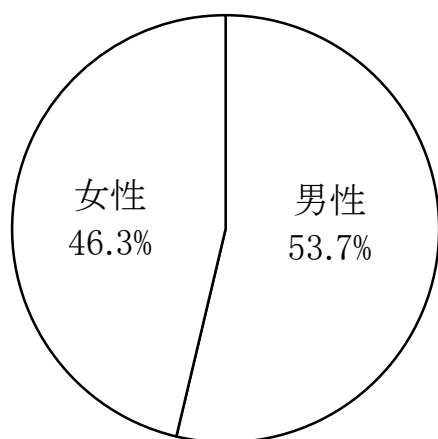

### 9 年齢別搬送人員

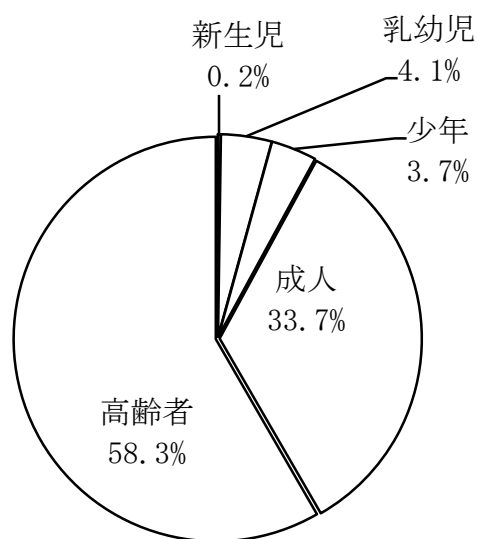

### 10 傷病程度別事故種別搬送人員

令和4年中 単位(人)

事故種別 傷病程度別	事故種別												
	合 計	火 災	自 然 災 害	水 難	交 通	労 働 災 害	運 動 競 技	一 般 負 傷	加 害	自 損 行 為	急 病	転 院 搬 送	そ の 他
死 亡	197				3			9	1	8	175	1	
重 症	1,070	1		1	16	12	1	108	1	17	646	267	
中等症	5,356	2		1	210	65	24	590	17	66	3,626	754	1
軽 症	3,669	2			560	64	51	609	23	11	2,275	74	
その他													
計	10,292	5		2	789	141	76	1,316	42	102	6,722	1,096	1

### 11 救急事案に係る消防隊出動状況

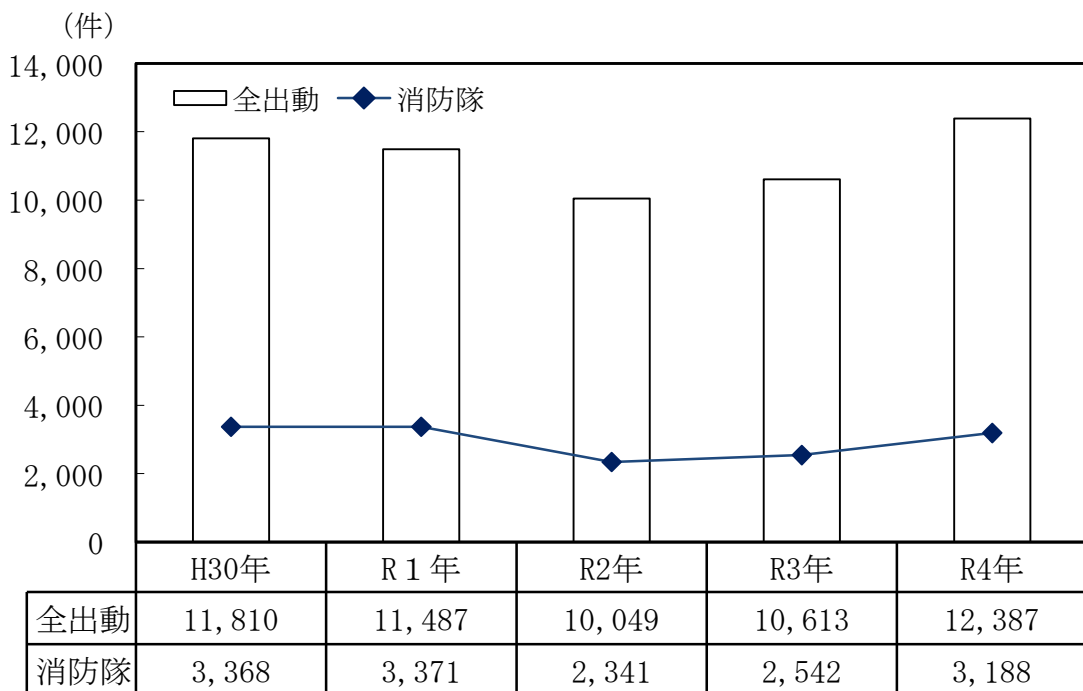

## 12 過去10年間の救急出動状況

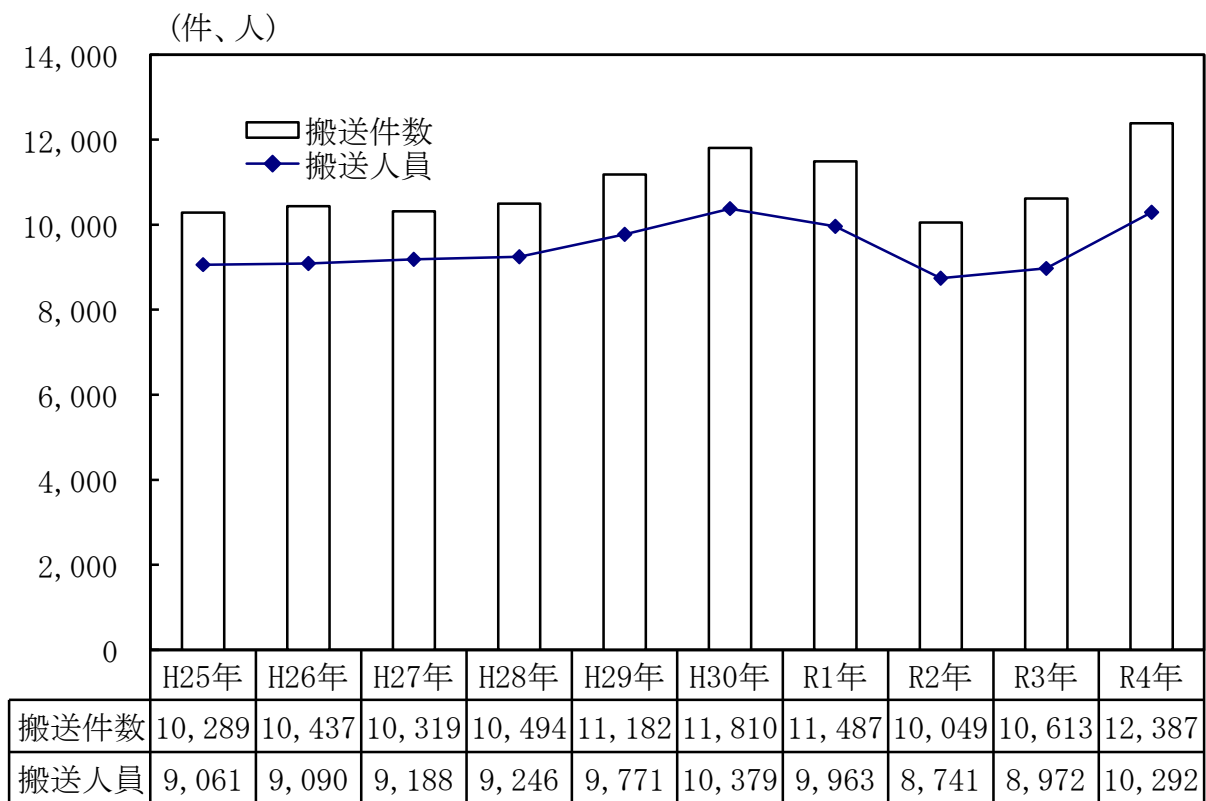

## 13 救急搬送人員と高齢者(65歳以上)搬送人員の推移

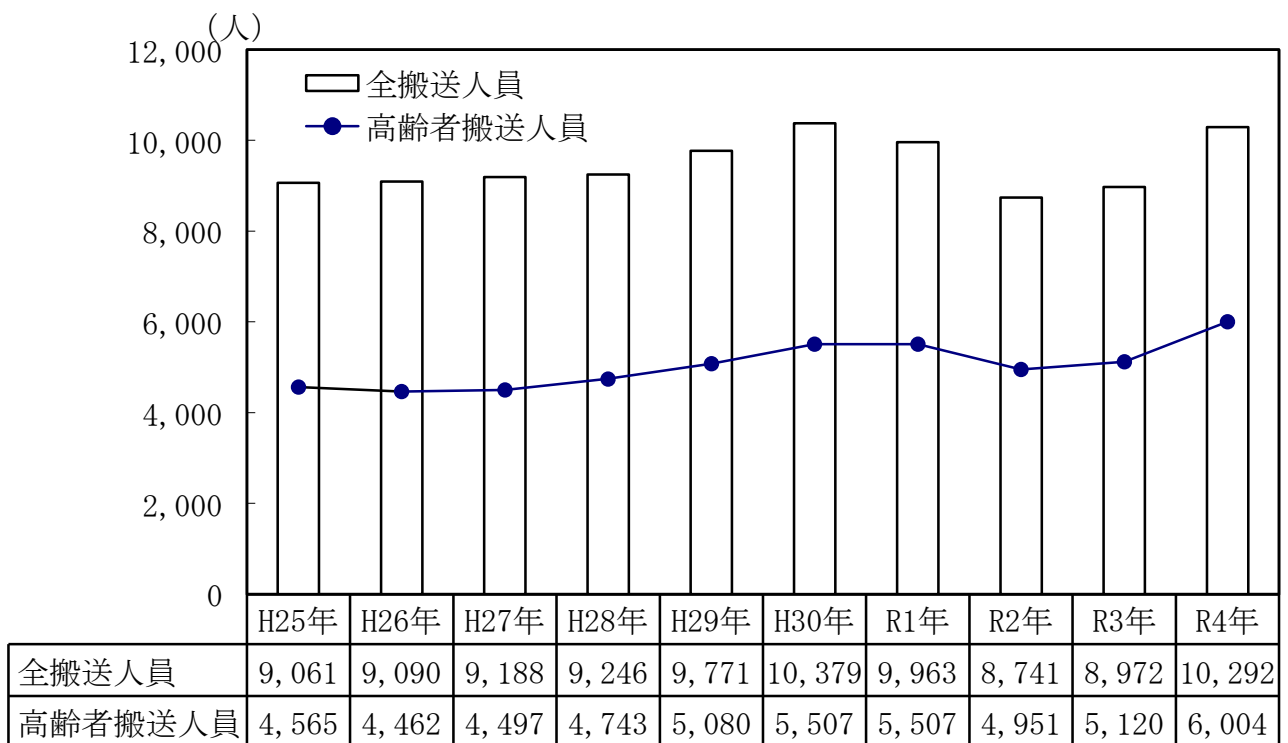

# 14 救急隊員の行った応急処置

令和4年中

対象人員 (人) 応急処置内容 (回数)	合計	急病	交通事故	一般負傷	その他
	10,280	6,718	789	1,315	1,458
止血	260	32	33	142	53
固定	1,113	119	472	419	103
人工呼吸	70	60		3	7
胸骨圧迫					
心肺蘇生	335	294	4	18	19
(うち自動式を使用)	36	31		2	3
酸素吸入	2,381	1,759	36	101	485
気道確保	501	440	4	24	33
※1	61	52		4	5
※2	27	18		9	
※3	74	68	1	3	2
※4	4	3		1	
保温	4,247	2,872	231	465	679
被覆	518	31	91	303	93
在宅療法	31	27		3	1
※A					
※B	2	2			
※C	29	25		3	1
ショックパンプ					
除細動	31	29			2
静脈路確保	223	199	2	11	11
その他	8,923	5,975	706	1,149	1,093
血圧	9,613	6,235	774	1,240	1,364
聴診器	3,321	2,586	274	240	221
血中酸素飽和度	9,961	6,462	781	1,286	1,432
心電図	8,776	6,024	538	1,018	1,196
薬剤投与	130	112	1	9	8
静脈路確保のうち心肺停止前	57	51	1	2	3
血糖測定	163	156		6	1
エピペン投与					
ブドウ糖投与	26	26			

(注) 1 1人に複数の応急処置を行うことがあるため、応急処置対象人員と事故種別ごとの処置件数とは一致しない。  
 2 気道確保欄の内数を記載。  
 ※1 経鼻エアウェイを使用している気道確保  
 ※2 喉頭鏡、マギール鉗子等により異物除去  
 ※3 ラリングアルマスク等を使用している気道確保  
 ※4 気管挿管処置を実施している気道確保  
 3 在宅療法欄の内数を記載。  
 ※A 在宅中心静脈栄養管理、在宅化学療法等により点滴処置が施されているもの。  
 ※B 気道切開孔または人工肛門等の処置が施されているもの。  
 ※C は、※A・※B以外の処置が施されているもの。

### 15 外国人発生地域別搬送人員

令和4年中 単位(人)

事故種別 署別	合計	火災	自然災害	水難	交通	労働災害	運動競技	一般負傷	加害	自損行為	急病	その他			
												転院搬送	医師搬送	資器材等搬送	その他
合計	568	1			98	15	5	41	15	9	347	37			
太田市	354				68	11	3	16	13	2	204	37			
大泉町	214	1			30	4	2	25	2	7	143				
管外															

### 16 外国人国籍別搬送人員

令和4年中 単位(人)

ブラジル	フィリピン	ペルー	ベトナム	ネパール	中国	バングラデシュ	インド	スリランカ	カンボジア	韓国	パキスタン	インドネシア	トルコ	タイ	その他	合計
210	78	72	50	24	22	14	13	12	11	11	8	6	4	4	29	568

### 17 過去10年間の外国人搬送人員推移

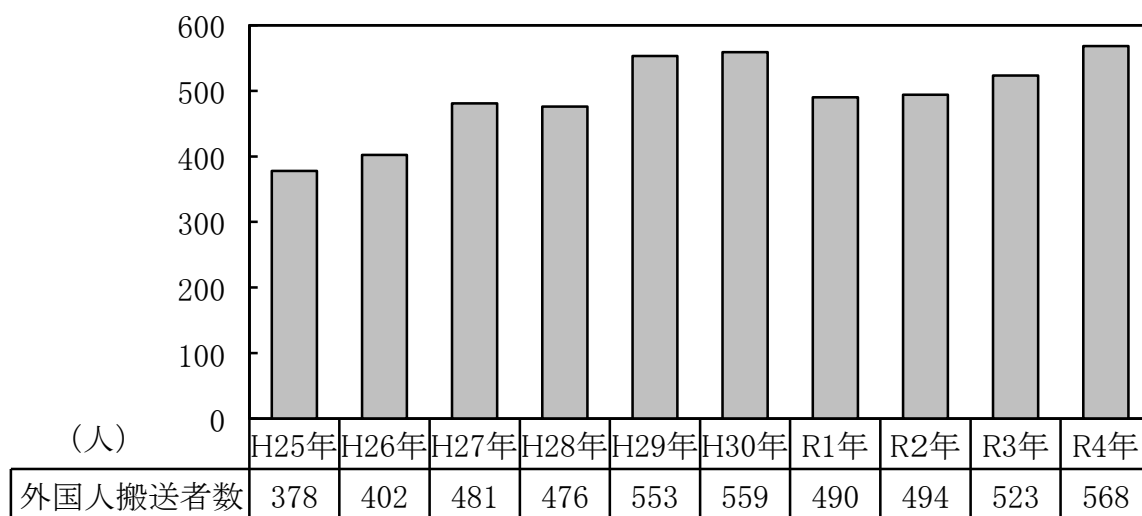

## 18 普及啓発活動実施状況

種別 年別	普通救命講習 ※1		上級救命講習		応急手当講習 ※2	
	受講人員	回数	受講人員	回数	受講人員	回数
平成29年	1,557	120	104	6	5,703	189
平成30年	1,237	96	63	3	5,894	184
令和元年	2,015	135	77	5	5,364	181
令和2年	220	14	7	1	228	8
令和3年	75	11	0	0	18	2
令和4年	130	16	0	0	43	5

※1 普通救命講習は、普通Ⅰ・普通Ⅱ・普通Ⅲの合計。

※2 応急手当講習は、救命入門コースも含む。

## 19 救急資器材配備状況

令和5年3月31日現在

資器材別	署所別	中央	沢	東	九	西	尾	藪	大	城	計
		消防署	野分署	部消防署	合分署	部消防署	島分署	塚分署	泉消防署	之内出張所	
観察用資器材	患者監視モニター	2	1	2	2	1	1	1	1	1	12
	血中酸素飽和度測定器	2	1	2	2	1	1	1	1	1	12
呼吸・循環 管理用資器材	除細動器（AED）	3	2	3	3	2	2	2	2	2	21
	手動式人工呼吸器	6	3	6	6	3	3	3	3	3	36
	自動式人工呼吸器	2	1	2	2	1	1	1	1	1	12
	電池式吸引器	2	1	2	2	1	1	1	1	1	12
	ショックパンツ	1	1	1	1	1	1	1	1	1	9
	自動式心マッサージ器	1	1	1	2	1	1	1	1	1	10
	輸液ポンプ	2	1	2	2	1	1	1	1	1	12
通信用資器材	携帯電話	1	1	1	2	1	1	1	1	1	10
	車載無線機	2	1	2	2	1	1	1	1	1	12
その他資器材	スクープストレッチャー	3	1	2	2	1	1	1	1	1	13
	ロングバックボード	3	2	2	3	2	2	1	1	2	18

※除細動器（AED）の積載は、各署所の消防車積載の1台を含む。

## 20 救助出動状況（地域別）

令和4年中 単位（件・人）

事故種別 地域別		火 災		交通 事故	水難 事故	風水 害等 自然 災害	機戒 に よる 事故	建物 等に よる 事故	ガス 及び 酸欠 事故	破裂 事故	その 他の 事故	合 計
		建物	建物 以外									
太田市	出動件数	26	8	24	3		2	11			8	82
	活動件数	3		12	1		1	9			5	31
	救助人員	2		13	1		1	9			5	31
大泉町	出動件数	5	1	6				3			1	16
	活動件数	1		6				2				9
	救助人員			7				1				8
他地区	出動件数											
	活動件数											
	救助人員											
計	出動件数	31	9	30	3		2	14			9	98
	活動件数	4		18	1		1	11			5	40
	救助人員	2		20	1		1	10			5	39

## 21 救助出動状況（署別）

令和4年中 単位（件・人）

事故種別 署別		火 災		交通 事故	水難 事故	風水 害等 自然 災害	機戒 に よる 事故	建物 等に よる 事故	ガス 及び 酸欠 事故	破裂 事故	その 他の 事故	合 計
		建物	建物 以外									
中央消防署	出動件数	7	4	9	1			7			2	30
	活動件数	2		4	1			5				12
	救助人員	1		4	1			5				11
東部消防署	出動件数	9	2	8	1		1	3			4	28
	活動件数	1		5			1	3			4	14
	救助人員	1		5			1	3			4	14
西部消防署	出動件数	10	2	7	1		1	1			2	24
	活動件数			3				1			1	5
	救助人員			4				1			1	6
大泉消防署	出動件数	5	1	6				3			1	16
	活動件数	1		6				2				9
	救助人員			7				1				8



# 通信指令





# 1 高機能消防指令センター システム構成図

令和5年4月1日現在

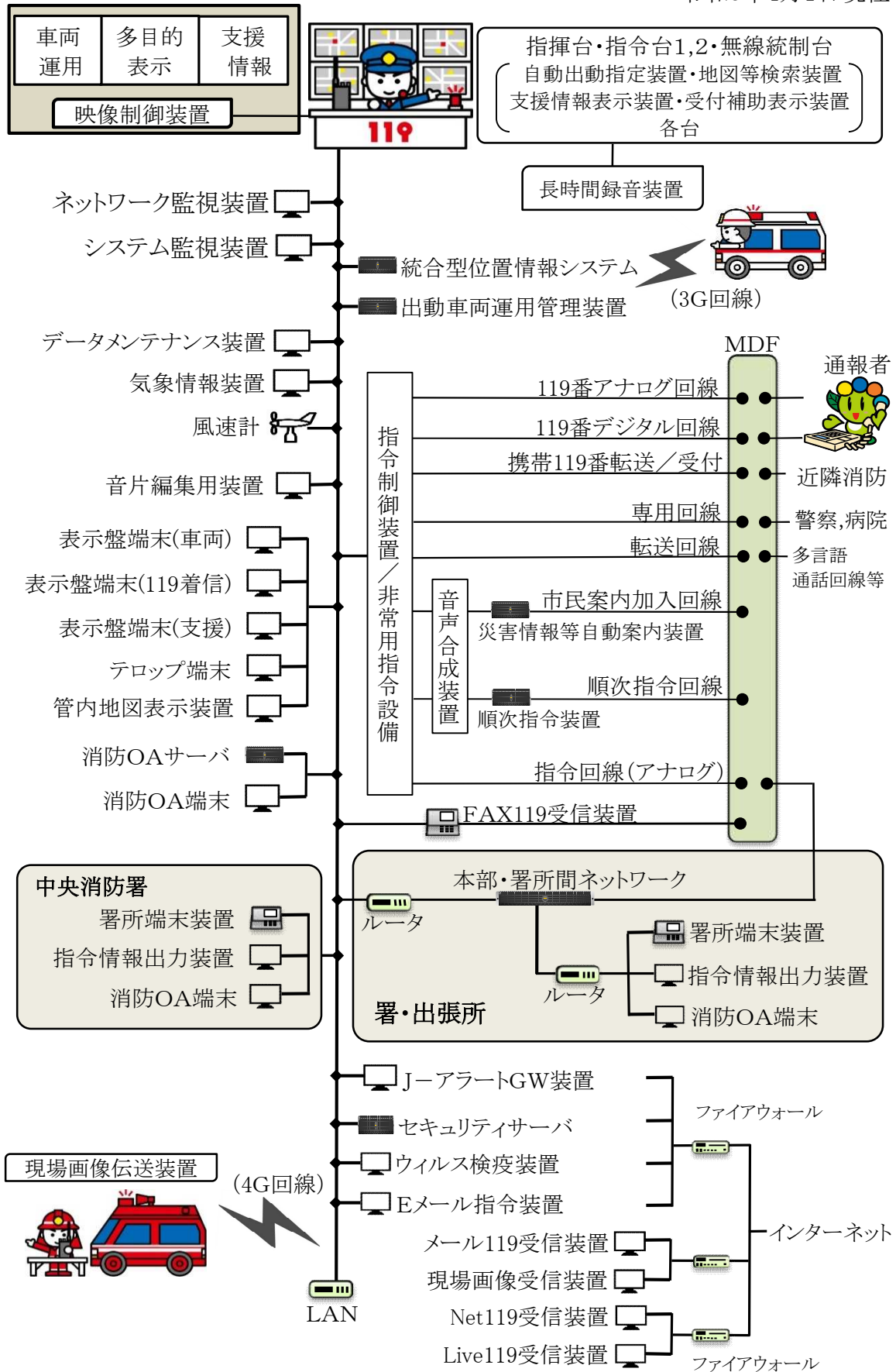

## 2 通報受付状況

単位 (件)

区分	年計	1月	2月	3月	4月	5月	6月	7月	8月	9月	10月	11月	12月	
合計	16,677	1,268	1,164	1,324	1,253	1,250	1,398	1,555	1,518	1,350	1,516	1,439	1,642	
119番通報受付	災害通報	11,402	921	744	874	876	843	940	1,087	1,072	901	1,037	963	1,144
	火災	166	23	24	7	20	26	19	6	10	4	2	16	9
	119	17	5	1	0	3	5	0	0	1	0	0	2	0
	IP119	14	1	2	3	0	2	1	1	3	0	0	0	1
	携帯	135	17	21	4	17	19	18	5	6	4	2	14	8
	救急	10,932	874	695	840	844	793	889	1,048	1,033	877	1,006	921	1,112
	119	1,565	136	111	118	131	110	132	119	153	105	153	132	165
	IP119	2,778	221	167	224	203	210	229	272	251	198	273	231	299
	携帯	6,589	517	417	498	510	473	528	657	629	574	580	558	648
	救助	50	7	2	3	6	1	8	5	7	2	5	1	3
	119	5	0	0	0	0	0	2	0	2	1	0	0	0
	IP119	5	2	0	1	0	0	0	0	1	0	0	1	0
	携帯	40	5	2	2	6	1	6	5	4	1	5	0	3
	その他災害	254	17	23	24	6	23	24	28	22	18	24	25	20
	119	39	5	6	2	1	1	3	5	2	4	6	2	2
	IP119	28	1	1	1	1	2	3	7	5	2	2	2	1
	携帯	187	11	16	21	4	20	18	16	15	12	16	21	17
	通報訓練	1,095	42	59	124	58	94	125	51	31	81	140	174	116
	接続試験	784	63	85	67	58	73	71	61	41	70	101	51	43
	問合せ	1,495	100	117	94	102	98	101	164	184	144	102	119	170
間違い	1,388	107	115	125	120	92	116	144	148	106	99	93	123	
その他	463	29	41	37	37	44	40	46	38	41	30	38	42	
その他受付	計	50	6	3	3	2	6	5	2	4	7	7	1	4
	緊急通報	48	6	3	3	2	6	5	2	3	6	7	1	4
	FAX119	0	0	0	0	0	0	0	0	0	0	0	0	0
	メール119	2	0	0	0	0	0	0	1	1	0	0	0	
	Net119(注)	0	0	0	0	0	0	0	0	0	0	0	0	

(注) Net119は令和2年11月より運用開始。

### 3 緊急通報出動件数

単位 (件)

項目	月別 年計	1月	2月	3月	4月	5月	6月	7月	8月	9月	10月	11月	12月	
		出動件数合計	48	6	3	3	2	6	5	2	3	6	7	1
火災出動	0	0	0	0	0	0	0	0	0	0	0	0	0	
救急出動	48	6	3	3	2	6	5	2	3	6	7	1	4	
救助出動	0	0	0	0	0	0	0	0	0	0	0	0	0	
その他災害出動	0	0	0	0	0	0	0	0	0	0	0	0	0	
救急車出動	急病	35	4	1	2	1	6	4	2	3	3	5	1	3
	けが	6	1	0	1	0	0	0	0	0	2	1	0	1
	その他	7	1	2	0	1	0	1	0	0	1	1	0	0
	小計	48	6	3	3	2	6	5	2	3	6	7	1	4
救急車搬送人員	太田市	22	3	0	2	1	3	2	1	2	1	4	1	2
	大泉町	13	2	1	1	0	2	2	0	0	3	1	0	1
	救急搬送患者合計 (不搬送は除く)	35	5	1	3	1	5	4	1	2	4	5	1	3

### 4 口頭指導実施状況

単位 (件)

指導内容	月別 応急手当 実施率	年計		1月	2月	3月	4月	5月	6月	7月	8月	9月	10月	11月	12月
		応急 手当	口頭 指導												
合計	67%	739	1098	101	76	85	77	63	83	121	93	106	88	93	112
CPR	100%	1	1	0	0	0	0	1	0	0	0	0	0	0	0
胸骨圧迫	55%	219	396	52	34	40	26	17	22	36	34	31	26	37	41
異物除去	91%	10	11	1	0	2	2	0	1	3	0	0	0	2	0
止血	77%	394	513	37	32	32	41	39	43	61	40	51	48	41	48
熱傷	71%	5	7	2	2	2	0	0	0	0	1	0	0	0	0
指趾切断	50%	1	2	0	1	1	0	0	0	0	0	0	0	0	0
中毒等	—	0	0	0	0	0	0	0	0	0	0	0	0	0	0
その他	65%	109	168	9	7	8	8	6	17	21	18	24	14	13	23

## 5 固定電話からの119番事案別状況

単位（件）

月別 種別		年計	1月	2月	3月	4月	5月	6月	7月	8月	9月	10月	11月	12月
			<b>総受信件数</b>	<b>3,127</b>	252	222	273	230	272	295	247	237	221	309
火 災		17	5	1	0	3	5	0	0	1	0	0	2	0
救 急		1,565	136	111	118	131	110	132	119	153	105	153	132	165
救 助		5	0	0	0	0	0	2	0	2	1	0	0	0
その他災害		39	5	6	2	1	1	3	5	2	4	6	2	2
その他	通報訓練	440	19	20	59	16	42	53	24	15	22	47	76	47
	接続試験	649	40	49	66	51	71	66	43	37	63	75	51	37
	問合せ	176	19	17	6	12	17	12	18	17	15	14	8	21
	間違い	214	26	17	21	16	18	25	34	8	10	14	8	17
	その他	22	2	1	1	0	8	2	4	2	1	0	0	1

## 6 IP電話からの119番事案別状況

単位（件）

月別 種別		年計	1月	2月	3月	4月	5月	6月	7月	8月	9月	10月	11月	12月
			<b>総受信件数</b>	<b>3,679</b>	266	225	314	265	269	326	337	304	273	374
火 災		14	1	2	3	0	2	1	1	3	0	0	0	1
救 急		2,778	221	167	224	203	210	229	272	251	198	273	231	299
救 助		5	2	0	1	0	0	0	0	1	0	0	1	0
その他災害		28	1	1	1	1	2	3	7	5	2	2	2	1
その他	通報訓練	568	19	31	60	33	43	65	23	14	51	83	80	66
	接続試験	24	0	0	0	4	0	2	8	1	3	4	0	2
	問合せ	155	12	12	11	10	7	17	14	20	10	7	19	16
	間違い	98	9	11	13	12	4	9	12	9	9	4	2	4
	その他	9	1	1	1	2	1	0	0	0	0	1	0	2

## 7 携帯電話からの119番事案別状況

単位 (件)

項目		月別												
		年計	1月	2月	3月	4月	5月	6月	7月	8月	9月	10月	11月	12月
総受信件数		9,821	744	714	734	756	703	772	969	973	849	826	824	957
火 災		135	17	21	4	17	19	18	5	6	4	2	14	8
救 急		6,589	517	417	498	510	473	528	657	629	574	580	558	648
救 助		40	5	2	2	6	1	6	5	4	1	5	0	3
その他災害		187	11	16	21	4	20	18	16	15	12	16	21	17
その他	通報訓練	87	4	8	5	9	9	7	4	2	8	10	18	3
	接続試験	111	23	36	1	3	2	3	10	3	4	22	0	4
	問合せ	1,164	69	88	77	80	74	72	132	147	119	81	92	133
	間違い	1,076	72	87	91	92	70	82	98	131	87	81	83	102
	その他	432	26	39	35	35	35	38	42	36	40	29	38	39

## 8 携帯電話からの119番受信転送状況

単位 (件)

項目		月別													
		年計	1月	2月	3月	4月	5月	6月	7月	8月	9月	10月	11月	12月	
総受信件数		544	41	43	42	39	39	51	50	53	44	37	52	53	
管内	転送受	桐 生	22	3	1	2	1	0	2	3	2	1	1	2	4
		館 林	47	7	3	2	1	1	4	5	6	3	8	5	2
		伊勢崎	93	8	5	8	10	5	7	7	10	2	9	12	10
		足 利	51	3	4	1	6	6	6	2	4	7	1	5	6
		熊 谷	20	1	1	3	1	1	5	1	1	3	0	1	2
		深 谷	6	0	0	0	0	3	2	0	1	0	0	0	0
		その他	14	0	1	3	0	0	0	3	3	1	0	2	1
小 計		253	22	15	19	19	16	26	21	27	17	19	27	25	
管外	管外転送	桐 生	60	4	5	2	5	3	2	8	5	9	5	3	9
		館 林	29	0	3	1	4	4	2	1	4	2	1	3	4
		伊勢崎	73	4	3	8	6	9	10	8	9	5	4	3	4
		足 利	82	8	10	10	5	6	6	6	5	6	3	11	6
		熊 谷	23	0	4	2	0	1	1	2	3	3	4	1	2
		深 谷	4	0	0	0	0	0	1	1	0	0	0	1	1
		その他	20	3	3	0	0	0	3	3	0	2	1	3	2
小 計		291	19	28	23	20	23	25	29	26	27	18	25	28	

## 9 月別医療機関案内状況

単位 (件)

月別 科目別	年計	1月	2月	3月	4月	5月	6月	7月	8月	9月	10月	11月	12月
合 計	3,585	365	251	267	335	336	255	354	308	217	264	276	357
内 科	1,052	118	74	59	91	79	64	119	130	59	69	61	129
小児科	467	37	30	31	37	27	28	66	39	28	38	58	48
外 科	404	38	32	28	34	33	27	37	38	28	35	38	36
脳神経外科	264	27	23	25	21	31	22	16	12	11	27	20	29
産婦人科	24	6	0	6	2	0	1	1	1	4	1	1	1
整形外科	643	65	42	56	70	85	55	59	38	37	42	45	49
泌尿器科	98	7	9	8	6	8	5	4	13	5	9	5	19
耳鼻咽喉科	129	18	9	16	18	16	7	8	6	8	8	6	9
眼 科	99	9	10	8	12	8	9	7	8	3	12	6	7
精神科	8	1	0	2	1	2	0	2	0	0	0	0	0
皮膚科	72	5	6	6	2	6	6	13	9	7	5	1	6
歯 科	43	13	5	2	7	4	3	0	1	2	0	3	3
その他	282	21	11	20	34	37	28	22	13	25	18	32	21

## 10 科目別案内状況

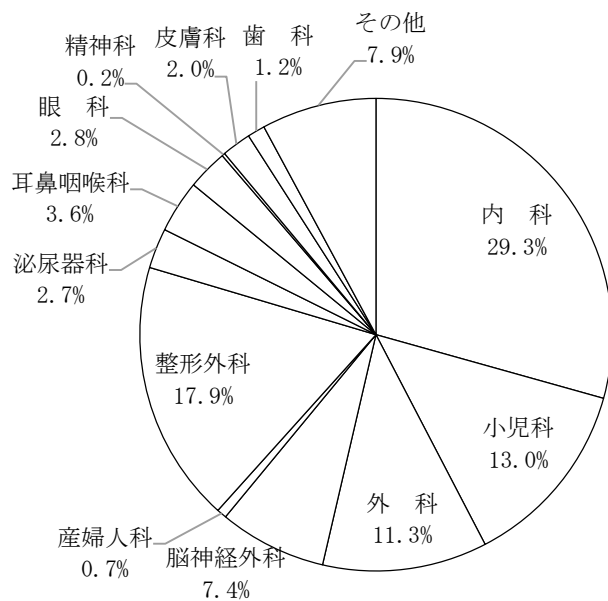

## 11 時間別案内状況

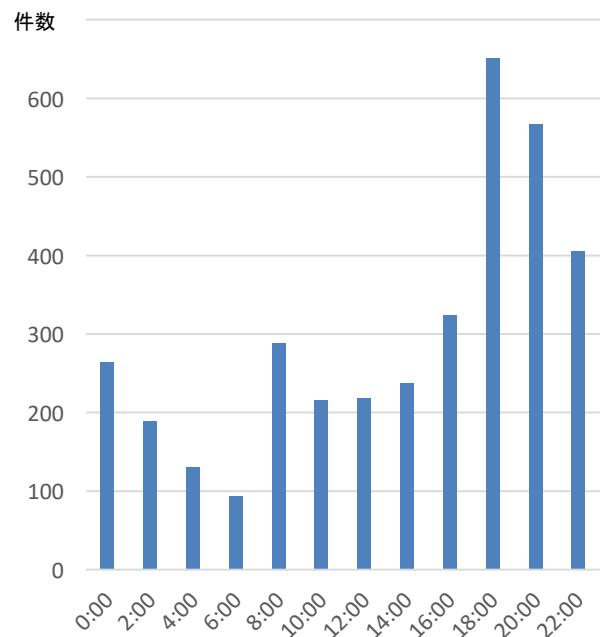

(注) 四捨五入のため、合計は100%にならない場合があります。



# 12 月別気象状況

種別		月別											
		1月	2月	3月	4月	5月	6月	7月	8月	9月	10月	11月	12月
気温 (°C)	平均	3.2	3.7	9.8	14.8	18.4	23.0	27.3	26.9	23.6	16.0	12.6	5.7
	最高	15.5	16.1	26.1	29.1	34.4	38.9	38.7	38.2	33.0	29.5	22.8	18.1
	最低	-6.1	-6.3	-1.0	-0.3	5.5	13.9	21.0	18.6	15.8	4.2	2.3	-3.3
湿度 (%)	平均	49.7	52.8	56.7	69.8	69.1	74.1	79.0	79.9	83.3	78.5	72.1	62.5
	最高 (極)	92.4	96.3	96.9	98.0	97.7	97.7	98.0	98.3	98.3	98.0	97.7	98.0
	最低 (極)	12.2	15.5	13.3	10.5	11.6	21.9	31.1	36.6	38.3	25.2	22.2	18.8
	実効	50.2	52.8	54.8	69.3	68.9	74.3	77.6	79.0	84.1	78.9	85.7	63.4
風速 (m/s) 風向	最多 風向	西北西	西北西	西北西	東	東	東	東	東	東	東	西北西	西北西
	平均 風速	4.2	3.6	2.9	2.4	2.3	2.3	2.2	2.1	2.1	1.5	2.0	3.0
	最大 風向	西北西	北西	西	西北西	東南東	北	北東	西	南南東	東南東	西北西	西北西
	最大 風速	23.5	21.6	19.4	18.9	20.2	16.6	16.7	16.1	19.1	13.4	22.5	20.0
累計降水量 (mm)		2.0	15.0	53.0	124.0	141.5	66.5	199.5	74.0	203.0	67.0	51.5	21.0
累計降雪量 (cm)		0	2.0	0.5	0	0	0	0	0	0	0	0	0
天候	晴	28	21	18	16	14	11	11	13	13	15	21	16
	曇	2	3	10	8	8	17	13	15	7	12	3	13
	雨	1	3	2	6	9	2	7	3	10	4	6	2
	雪	0	1	1	0	0	0	0	0	0	0	0	0

(観測地点) 消防本部敷地内 東経139度21分16秒 北緯36度18分17秒  
 (注) 最大風向、最大風速はそれぞれ当該月の最大風速(極)とその時の風向となります

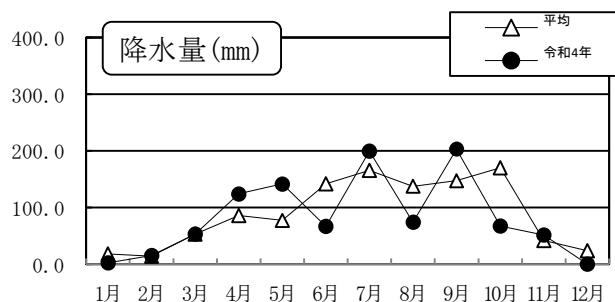
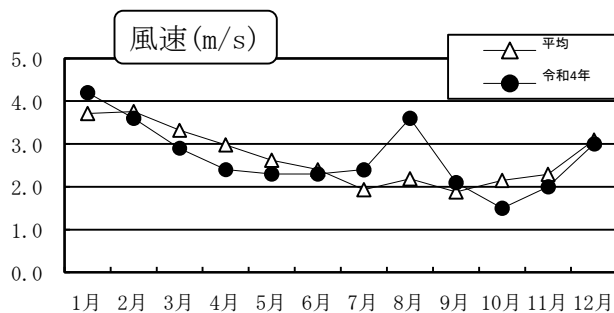
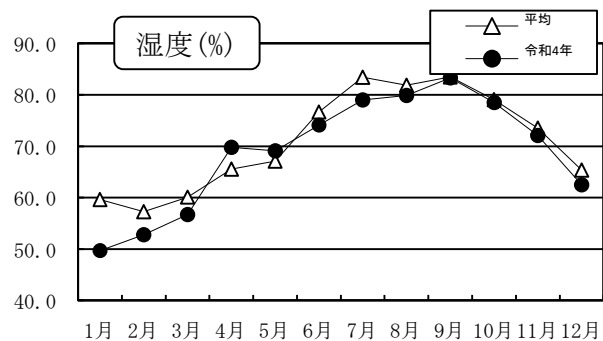
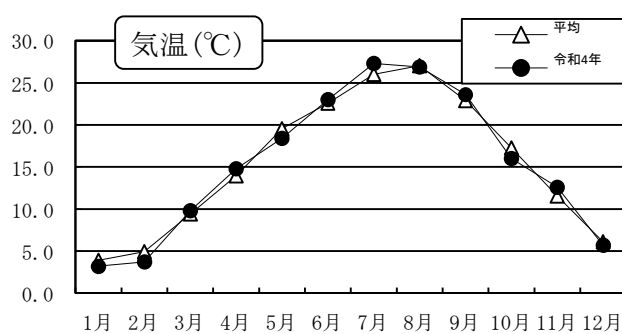

# 13 気象通報状況

単位（回）

## (1) 太田市

種類別		月別												
		年計	1月	2月	3月	4月	5月	6月	7月	8月	9月	10月	11月	12月
合 計		161	8	9	7	12	19	23	29	21	16	5	8	4
警 報	暴風	0	0	0	0	0	0	0	0	0	0	0	0	0
	暴風雪	0	0	0	0	0	0	0	0	0	0	0	0	0
	大雨	1	0	0	0	0	0	0	1	0	0	0	0	0
	洪水	3	0	0	0	0	1	0	1	1	0	0	0	0
	大雪	0	0	0	0	0	0	0	0	0	0	0	0	0
注 意 報	風雪	0	0	0	0	0	0	0	0	0	0	0	0	0
	強風	8	3	3	1	0	0	0	0	0	1	0	0	0
	大雨	17	0	0	0	0	1	1	8	2	5	0	0	0
	洪水	15	0	0	0	0	2	1	7	2	3	0	0	0
	大雪	3	0	3	0	0	0	0	0	0	0	0	0	0
	雷	66	2	0	0	5	7	19	12	14	6	1	0	0
	乾燥	10	2	1	4	2	0	0	0	0	0	0	0	1
	濃霧	35	1	2	2	3	8	2	0	2	1	3	8	3
	霜	3	0	0	0	2	0	0	0	0	0	1	0	0
	低温	0	0	0	0	0	0	0	0	0	0	0	0	0
	着氷・着雪	0	0	0	0	0	0	0	0	0	0	0	0	0

(注) 更新件数を含む。

## (2) 大泉町

種類別		月別												
		年計	1月	2月	3月	4月	5月	6月	7月	8月	9月	10月	11月	12月
合 計		143	8	9	7	12	16	22	23	16	13	5	8	4
警 報	暴風	0	0	0	0	0	0	0	0	0	0	0	0	0
	暴風雪	0	0	0	0	0	0	0	0	0	0	0	0	0
	大雨	0	0	0	0	0	0	0	0	0	0	0	0	0
	洪水	0	0	0	0	0	0	0	0	0	0	0	0	0
	大雪	0	0	0	0	0	0	0	0	0	0	0	0	0
注 意 報	風雪	0	0	0	0	0	0	0	0	0	0	0	0	0
	強風	8	3	3	1	0	0	0	0	0	1	0	0	0
	大雨	12	0	0	0	0	1	0	7	0	4	0	0	0
	洪水	6	0	0	0	0	1	0	4	0	1	0	0	0
	大雪	3	0	3	0	0	0	0	0	0	0	0	0	0
	雷	66	2	0	0	5	7	19	12	14	6	1	0	0
	乾燥	10	2	1	4	2	0	0	0	0	0	0	0	1
	濃霧	35	1	2	2	3	7	3	0	2	1	3	8	3
	霜	3	0	0	0	2	0	0	0	0	0	1	0	0
	低温	0	0	0	0	0	0	0	0	0	0	0	0	0
	着氷・着雪	0	0	0	0	0	0	0	0	0	0	0	0	0

(注) 更新件数を含む。

## 14 多言語通訳サービス利用状況

単位 (件)

月別		年計	月別											
項目	1月		2月	3月	4月	5月	6月	7月	8月	9月	10月	11月	12月	
総件数		15	1	1	2	3	2	0	2	2	0	0	2	0
太田市	合計	3	0	0	0	1	1	0	1	0	0	0	0	0
	英語	2	0	0	0	1	0	0	1	0	0	0	0	0
	ポルトガル語	0	0	0	0	0	0	0	0	0	0	0	0	0
	中国語	0	0	0	0	0	0	0	0	0	0	0	0	0
	タガログ語	0	0	0	0	0	0	0	0	0	0	0	0	0
	ベトナム語	0	0	0	0	0	0	0	0	0	0	0	0	0
	スペイン語	1	0	0	0	0	1	0	0	0	0	0	0	0
大泉町	合計	12	1	1	2	2	1	0	1	2	0	0	2	0
	英語	0	0	0	0	0	0	0	0	0	0	0	0	0
	ポルトガル語	4	0	1	0	1	0	0	0	1	0	0	1	0
	中国語	0	0	0	0	0	0	0	0	0	0	0	0	0
	ベトナム語	3	0	0	0	1	0	0	1	1	0	0	0	0
	ベンガル語	1	0	0	1	0	0	0	0	0	0	0	0	0
	ネパール語	1	0	0	0	0	1	0	0	0	0	0	0	0
	スペイン語	3	1	0	1	0	0	0	0	0	0	0	1	0

※多言語通訳サービスとは、日本語が不得意な外国人とのやりとりを、多言語コールセンター（民間事業者）を介し3者間通話により同時通訳を行うサービスです。119通報のみならず、現場活動等でも活用しています。

※令和4年12月31日現在、英語、中国語、ポルトガル語等20言語に対応。

## 15 災害情報メールサービス送信状況

単位 (件)

月別		年計	月別											
項目	1月		2月	3月	4月	5月	6月	7月	8月	9月	10月	11月	12月	
総件数		323	41	29	23	27	35	40	26	35	8	20	20	19
太田市	合計	289	38	26	22	27	27	33	22	33	8	18	16	19
	火災	161	26	20	12	13	21	17	10	16	4	2	12	8
	救助事故	123	12	6	10	14	6	16	10	15	4	16	4	10
	自然災害	0	0	0	0	0	0	0	0	0	0	0	0	0
	その他	5	0	0	0	0	0	0	2	2	0	0	0	1
大泉町	合計	34	3	3	1	0	8	7	4	2	0	2	4	0
	火災	30	3	3	1	0	8	7	2	0	0	2	4	0
	救助事故	0	0	0	0	0	0	0	0	0	0	0	0	0
	自然災害	0	0	0	0	0	0	0	0	0	0	0	0	0
	その他	4	0	0	0	0	0	0	2	2	0	0	0	0

(注)1. 管内における火災などの災害情報を電子メールで随時配信し、市町民の皆様にお知らせするサービスです。

(注)2. 大泉町では災害情報メール送信サービスをH19.12.01より開始しました。

(注)3. その他とは、その他災害及び気象情報等。

— メモ —

# 消防団





# 1 消防団の沿革

## 太田市消防団の沿革

---

平成 17 年 3 月 28 日

太田市・尾島町・新田町・藪塚本町の合併に伴い、連合消防団（太田市太田消防団・太田市尾島消防団・太田市新田消防団・太田市藪塚消防団）を設置する。

平成 17 年 4 月 1 日

連合消防団を統合し、太田市消防団を設置する。18 か分団、定数 700 名、実員 664 名となる。

初代消防団長に持明周次氏就任する。

平成 17 年 12 月 6 日

消防ポンプ自動車（日野デュトロ）3 台購入、第 3 分団第 2 部、4 分団第 1 部、第 11 分団第 1 部に配置する。

平成 17 年 12 月 26 日

消防団連絡車（ニッサンキャラバン）購入する。

平成 18 年 2 月 9 日

（財）日本消防協会より、防災広報車（スバルレガシーツーリングワゴン）が寄贈される。

平成 18 年 4 月 1 日

実員 659 名となる。

平成 19 年 3 月 15 日

消防ポンプ自動車（日野デュトロ）2 台購入、第 5 分団第 2 部、第 14 分団第 1 部に配置する。

平成 19 年 4 月 1 日

実員 655 名となる。

第 2 代消防団長に、上村勝利氏就任する。

組織改編により、第 1 分団が 3 部制から 2 部制になる。

平成 20 年 3 月 14 日

消防ポンプ自動車（日野デュトロ）購入、第 9 分団第 2 部に配置する。

平成 20 年 3 月 29 日

第 8 分団第 3 部車庫詰所を新築移転する。総工費 22,470,000 円

平成 20 年 4 月 1 日

実員 645 名となる。

平成 21 年 2 月 1 日

第 6 分団第 1 部を旧強戸出張所に移転する。

平成 21 年 2 月 20 日

消防ポンプ自動車（日野デュトロ）購入、第 14 分団第 2 部に配置する。

平成 21 年 3 月 27 日

第 8 分団第 1 部車庫詰所を新築移転する。総工費 23,604,000 円

平成 21 年 4 月 1 日

実員 636 名となる。

平成 22 年 1 月 29 日

消防ポンプ自動車（日野デュトロ）購入、第 1 分団第 2 部に配置する。

平成 22 年 1 月 29 日

（財）日本消防協会より、防災活動車（日産バネット）が寄贈される。

平成 22 年 2 月 1 日

消防団救助資機材搭載型車両を総務省より無償借受する。

平成 22 年 2 月 4 日

第 6 分団第 1 部車庫詰所（旧強戸出張所）を改修する。改修費 8,316,000 円

平成 22 年 3 月 1 日

消防団救助資機材セットを総務省より無償借受する。

平成 22 年 4 月 1 日

実員 637 名となる。

平成 22 年 12 月 20 日

第 4 分団第 1 部車庫詰所を新築移転する。総工費 19,603,500 円

平成 23 年 4 月 1 日

藪塚地区 4 か分団（第 15 分団・第 16 分団・第 17 分団・第 18 分団）を 2 か分団（第 15 分団・第 16 分団）に改組する。

平成 24 年 3 月 8 日

消防ポンプ自動車（日野デュトロ）購入、第 5 分団第 1 部・第 6 分団第 1 部に配置する。

平成 24 年 4 月 1 日

実員 645 名となる。

平成 25 年 3 月 15 日

消防ポンプ自動車（日野デュトロ）購入、第 11 分団第 2 部・第 15 分団第 1 部に配置する。

平成 25 年 3 月 21 日

第 2 分団第 1 部・第 2 部を統合した詰所を新築し、車庫を改修する。

総工費 20,905,500 円

平成 25 年 4 月 1 日

実員 635 名となる。

平成 26 年 1 月 31 日

第 3 分団第 3 部車庫詰所を新築移転する。総工費 21,283,500 円

平成 26 年 2 月 6 日

消防ポンプ自動車（日野デュトロ）購入、第 7 分団第 1 部・第 13 分団第 2 部に配置する。

平成 26 年 4 月 1 日

実員 647 名となる。

平成 27 年 1 月 27 日

消防ポンプ自動車（日野デュトロ）購入、第 1 分団第 1 部・第 12 分団第 1 部に配置する。

平成 27 年 4 月 1 日

実員 635 名となる。



平成 27 年 6 月 30 日

第 3 分団第 2 部車庫詰所を新築移転する。総工費 23,122,800 円

平成 28 年 2 月 9 日

消防ポンプ自動車（日野デュトロ）購入、第 9 分団第 3 部・第 10 分団第 1 部に配置する。

平成 28 年 4 月 1 日

実員 626 名となる。

平成 28 年 5 月 22 日

第 8 分団第 2 部車庫詰所を新築移転する。総工費 25,887,600 円

平成 29 年 2 月 13 日

消防ポンプ自動車（日野デュトロ）購入、第 9 分団第 1 部・第 16 分団第 2 部に配置する。

平成 29 年 3 月 19 日

第 7 分団第 2 部車庫詰所を新築移転する。総工費 22,572,000 円

平成 29 年 4 月 1 日

実員 623 名となる。

第 3 代消防団長に、宮田次男氏就任する。

平成 30 年 1 月 30 日

消防ポンプ自動車（日野デュトロ）購入、第 3 分団第 3 部・第 4 分団第 2 部に配置する。

平成 30 年 3 月 17 日

第 16 分団第 2 部車庫詰所を新築移転する。総工費 25,272,000 円

平成 30 年 4 月 1 日

実員 611 名となる。

平成 30 年 12 月 13 日

（財）日本消防協会より、防災活動車（三菱デリカ）が寄贈される。

平成 31 年 1 月 25 日

消防ポンプ自動車（日野デュトロ）購入、第 8 分団第 1 部・第 16 分団第 1 部に配置する。

平成 31 年 2 月 4 日

消防団救助資機材搭載型消防ポンプ自動車を総務省より無償借受する。

平成 31 年 2 月 27 日

第 15 分団第 1 部車庫詰所を新築する。総工費 27,302,400 円

平成 31 年 4 月 1 日

実員 562 名となる。

第 4 代消防団長に、中島正幸氏就任する。

令和 2 年 2 月 7 日

消防ポンプ自動車（日野デュトロ）購入、第 8 分団第 2 部・第 10 分団第 2 部に配置する。

令和 2 年 4 月 1 日

実員 557 名となる。

機能別消防団員の制度を導入する。

- 令和2年8月1日  
機能別消防団員（大規模災害時の情報収集）に群馬銀行9名、桐生信用金庫16名が入団する。
- 令和3年2月4日  
消防ポンプ自動車（日野デュトロ）購入、第8分団第3部・第4分団第1部に配置する。
- 令和3年4月1日  
実員560名となる。
- 令和3年8月31日  
第5分団第1・2部車庫詰所を新築移転する。総工費48,235,000円
- 令和4年3月1日  
消防ポンプ自動車（日野デュトロ）購入、第2分団第1部・第13分団第1部に配置する。
- 令和4年3月18日  
第16分団第1部車庫詰所を新築移転する。総工費35,486,000円
- 令和4年4月1日  
実員577名となる。
- 令和4年12月21日  
消防ポンプ自動車（日野デュトロ）購入、第7分団第2部・第12分団第2部に配置する。
- 令和5年3月25日  
第9分団第3部車庫詰所を新築移転する。総工費33,154,000円
- 令和5年4月1日  
実員544名となる。  
第5代消防団長に、堀本知昭氏就任する。

## 連合消防団までの各団の沿革

### ○太田消防団

- 昭和14年4月1日  
勅令（第20号）警防団令施行に基づき、消防組と自主的に組織されていた防護団を統合して太田町警防団を設置する。
- 昭和19年9月1日  
警防団に常備消防部を設置し、専任消防職員10名他、助勤者として警防団員が交代で勤務する。
- 昭和22年10月6日  
勅令（第185号）消防団令施行により警防団を消防団に改組、団員定数1,257名とする。
- 昭和23年5月3日  
太田市制施行により太田市消防団と改称する。
- 昭和47年4月1日  
太田市、大泉町、新田町、尾島町の1市3町構成による太田地区消防組合を設立する。太田市消防団を太田地区消防組合中央消防団に改める。

昭和 52 年 4 月 1 日

中央消防団を太田消防団と改める。

### ○尾島消防団

昭和14年 4月 1日

警防団公布施行と同時に尾島町消防組を尾島町警防団と改称。

昭和22年10月 6日

消防団公布令施行に伴い消防団設置条例を制定、14か分団定数425名となる。

昭和32年11月 1日

新田郡世良田村との合併により20か分団605名となる。

昭和47年 4月 1日

太田市、大泉町、新田町、尾島町、1市3町構成による太田地区消防組合を設立する。  
尾島町消防団を太田地区消防組合尾島消防団と改称する。

### ○新田消防団

昭和 14 年 4 月 1 日

勅令（第 20 号）警防団令施行に基づき、木崎町・生品村・綿打村消防組をそれぞれ警防団に改組する。

昭和 22 年 10 月 6 日

勅令（第 185 号）消防団令施行に基づき、木崎町消防団 6 か分団定数 120 名、生品村消防団 6 か分団定数 115 名、綿打村消防団 8 か分団定数 154 名に改組する。

昭和 31 年 9 月 30 日

町制により上記 1 町 2 村が合併し新田町となり、新田町消防団 20 か分団定数 389 名に改組する。

昭和 40 年 10 月 2 日

新田町消防団常備部を創設、1 常備部（5 名）5 か分団 144 名に改組する。

昭和47年 4月 1日

太田市、大泉町、新田町、尾島町、1市3町構成による太田地区消防組合を設立する。  
新田町消防団を太田地区消防組合新田消防団と改称する。

### ○藪塚本町消防団の沿革

昭和 22 年 10 月 6 日

藪塚本町消防団発足。10 か分団定数 400 名。

昭和 29 年 4 月 1 日

10 か分団定数 400 名から、10 か分団定数 300 名に改組する。

昭和 38 年 4 月 1 日

10 か分団定数 300 名から、4 か分団定数 83 名に改組する。

## 2 太田市消防団組織機構図(令和5年4月1日現在)

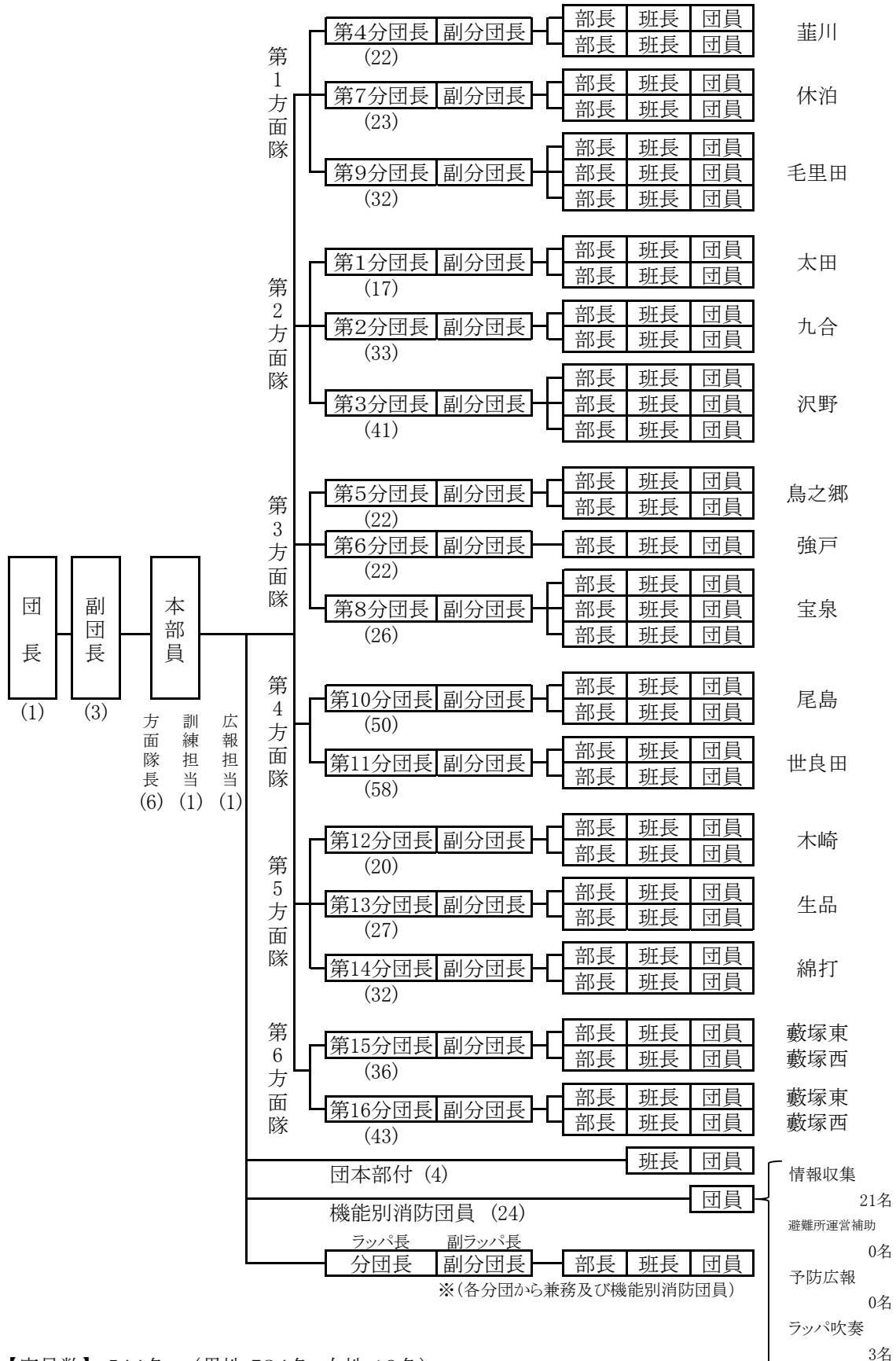

【実員数】 544名 (男性 534名、女性 10名)

団長	副団長	本部長
1名	3名	8名

分団長	副分団長
17名	17名

部長	班長	団員
35名	36名	427名

### 3 消防団員階級別年齢別調

令和5年4月1日現在 単位 (人)

階級 \ 年齢	21才	21才	26才	31才	36才	41才	46才	51才	56才	計
	未満	25才	30才	35才	40才	45才	50才	55才	以上	
団長									1	1
副団長									3	3
本部員							3	3	2	8
分団長					1	4	6	4	2	17
副分団長					2	5	4	4	2	17
部長					6	14	9	6		35
班長				4	16	8	2	3	3	36
団員	3	27	33	53	83	80	67	56	25	427
合計	3	27	33	57	108	111	91	76	38	544

#### 4 消防団員階級別在団年数調

令和5年4月1日現在 単位 (人)

階級	年数									計
	1年未満	1年以上 5年未満	5年以上 10年未満	10年以上 15年未満	15年以上 20年未満	20年以上 25年未満	25年以上 30年未満	30年以上		
団長								1		1
副団長								3		3
本部員							1	4	3	8
分団長					3	6	6	2		17
副分団長				1	6	5	5			17
部長			1	10	13	7	3	1		35
班長			9	11	12	3		1		36
団員	38	111	93	69	34	57	16	9		427
合計	38	111	103	91	68	79	34	20		544

## 5 消防団員階級別実員

令和5年4月1日現在 単位(人)

階級 所属	団長	副団長	分団長	副分団長	部長	班長	団員	計
団本部	1	3	8			1	27	40
ラッパ隊			(1)	(2)	(1)	(2)	(13)	(19)
第1分団			1	1	2	2	11	17
第2分団			1	1	2	2	27	33
第3分団			2	1	3	3	32	41
第4分団			1	1	2	2	16	22
第5分団			1	1	2	2	16	22
第6分団			1	1	1	1	18	22
第7分団			1	1	2	2	17	23
第8分団			1	1	3	3	18	26
第9分団			1	1	3	3	24	32
第10分団			1	1	2	2	44	50
第11分団			1	1	2	2	52	58
第12分団			1	1	2	2	14	20
第13分団			1	1	2	2	21	27
第14分団			1	1	3	2	25	32
第15分団			1	1	2	3	29	36
第16分団			1	2	2	2	36	43
合計	1	3	25	17	35	36	427	544

※ラッパ隊は兼務

## 6 消防団車両配置一覧表

令和5年4月1日現在

車 両 名	配 置 場 所	車 種	登 録 番 号	登 録 年 月 日	種 別
第 1分団1号車	太田市東本町39-2	日野 デュトロ	群馬830 み 101	H27.1.19	消防ポンプ 自動車
第 1分団2号車	太田市本町12-7	日野 デュトロ	群馬830 そ 102	H22.1.26	消防ポンプ 自動車
第 2分団1号車	太田市飯塚町1358-1	日野 デュトロ	群馬830 に 201	R4.2.21	消防ポンプ 自動車
第 2分団2号車	太田市飯塚町1358-1	ニッサン アトラス	群馬800 す 5566	H17.3.31	消防ポンプ 自動車
第 3分団1号車	太田市高林東町1733-1	ニッサン アトラス	群馬800 す 5567	H17.3.31	消防ポンプ 自動車
第 3分団2号車	太田市牛沢町52-1	日野 デュトロ	群馬800 す 6774	H17.12.6	消防ポンプ 自動車
第 3分団3号車	太田市細谷町1324-12	日野 デュトロ	群馬830 て 303	H30.1.24	消防ポンプ 自動車
第 4分団1号車	太田市台之郷町1276-1	日野 デュトロ	群馬830 た 401	R3.1.21	消防ポンプ 自動車
第 4分団2号車	太田市東長岡町1558-6	日野 デュトロ	群馬830 そ 402	H30.1.24	消防ポンプ 自動車
第 5分団1号車	太田市鳥山町642-3	日野 デュトロ	群馬830 た 501	H24.2.23	消防ポンプ 自動車
第 5分団2号車	太田市鳥山町642-3	日野 デュトロ	群馬830 す 502	H19.3.7	消防ポンプ 自動車
第 6分団1号車	太田市石橋町762-1	日野 デュトロ	群馬830 す 601	H24.2.23	消防ポンプ 自動車
第 7分団1号車	太田市龍舞町2018-4	日野 デュトロ	群馬830 そ 701	H26.1.23	消防ポンプ 自動車
第 7分団2号車	太田市茂木町2181-3	日野 デュトロ	群馬830 そ 702	R4.12.6	消防ポンプ 自動車
第 8分団1号車	太田市藤久良町1	日野 デュトロ	群馬830 せ 801	H31.1.15	消防ポンプ 自動車
第 8分団2号車	太田市別所町339-1	日野 デュトロ	群馬830 す 802	R2.1.21	消防ポンプ 自動車
第 8分団3号車	太田市西野谷町67	日野 デュトロ	群馬830 せ 803	R3.1.21	消防ポンプ 自動車
第 9分団1号車	太田市只上町1858-1	日野 デュトロ	群馬830 せ 901	H29.2.7	消防ポンプ 自動車
第 9分団2号車	太田市丸山町73-3	日野 デュトロ	群馬830 さ 902	H20.3.13	消防ポンプ 自動車
第 9分団3号車	太田市原宿町3436-4	日野 デュトロ	群馬830 す 903	H28.2.1	消防ポンプ 自動車



令和5年4月1日現在

車 両 名	配 置 場 所	車 種	登 録 番 号	登 録 年 月 日	種 別
第10分団1号車	太田市堀口町200-4	日野 デュトロ	群馬830 ね 1001	H28.2.1	消防ポンプ 自動車
第10分団2号車	太田市亀岡町196	日野 デュトロ	群馬830 ち 1002	R2.1.21	消防ポンプ 自動車
第11分団1号車	太田市大館町1483-3	日野 デュトロ	群馬800 す 6776	H17.12.6	消防ポンプ 自動車
第11分団2号車	太田市世良田町1487-1	日野 デュトロ	群馬830 つ 1102	H25.1.21	消防ポンプ 自動車
第12分団1号車	太田市新田中江田町1142-1	日野 デュトロ	群馬830 す 1201	H27.1.19	消防ポンプ 自動車
第12分団2号車	太田市新田中江田町1142-1	日野 デュトロ	群馬830 せ 1202	R4.12.6	消防ポンプ 自動車
第13分団1号車	太田市新田村田町463-1	日野 デュトロ	群馬830 せ 1301	R4.2.21	消防ポンプ 自動車
第13分団2号車	太田市新田市野井町2618	日野 デュトロ	群馬830 せ 1302	H26.1.23	消防ポンプ 自動車
第14分団1号車	太田市新田大根町998-7	日野 デュトロ	群馬830 さ 1401	H19.3.7	消防ポンプ 自動車
第14分団2号車	太田市新田上田中町179-2	日野 デュトロ	群馬830 さ 1402	H21.1.29	消防ポンプ 自動車
第15分団1号車	太田市藪塚町2926-12	日野 デュトロ	群馬830 そ 1501	H25.1.21	消防ポンプ 自動車
第15分団2号車	太田市大原町108-30	日野 レンジャー	群馬830 ほ 119	H15.11.27	水槽付消防 ポンプ自動車
第16分団1号車	太田市藪塚町1746-12	日野 デュトロ	群馬830 す 1601	H31.1.15	消防ポンプ 自動車
第16分団2号車	太田市大原町786-10	日野 デュトロ	群馬830 さ 1602	H29.2.7	消防ポンプ 自動車
予備車	太田市鳥山下町409-1	いすゞ エルフ	群馬830 さ 9119	無償貸与車 H31.1.30	救助資機材搭載型 消防ポンプ自動車
団本部指揮車	太田市鳥山下町409-1	トヨタ ウィッシュ	群馬830 ね 119	H15.5.19	指揮車
防災活動車①	太田市鳥山下町409-1	ニッサン バネット	群馬830 す 5119	H22.1.27	資材搬送車
防災活動車②	太田市鳥山下町409-1	三菱 デリカ	群馬800 せ 8777	H30.11.22	人員搬送車
救助資機材搭載車	太田市鳥山下町409-1	ニッサン アトラス	群馬830 さ 3119	無償貸与車 H22.1.21	救助資機材搭載車
消防団連絡車	太田市鳥山下町409-1	ニッサン キャラバン	群馬332 な 1119	H17.12.21	連絡車
防災広報車	太田市鳥山下町409-1	スバル レガシイ	群馬330 な 2119	H18.2.22	広報車

— メモ —

# 消防音楽隊



消防音楽隊は、昭和44年10月に28名で編成され、消防業務のかたわら練習に励み、消防の諸式典をはじめ各種行事に出場しています。演奏活動を通じて広く住民と接することによって、消防の認識を深めるとともに、火災予防の推進に重要な一翼を担っています。



# 1 消防音楽隊の編成

発足／昭和44年10月18日

## 〔音楽隊編成表〕

隊長1名・副隊長4名・楽長4名・隊員34名 合計43名（うち女性隊員5名）

令和5年4月1日現在 単位（人）

区 分	消防司令補	消防士長	消防副士長	消 防 士	合 計
隊 長	1				1
クラリネット	4	1		1	6
フルート	1	2			3
サクソフォン	2	2	2	1	7
トランペット		2	1	3	6
ホルン		1	1	1	3
トロンボーン	2	2		1	5
ユーフォニアム	2	1			3
チューバ	1	1	1		3
パーカッション	1	1	1	3	6
計	14	13	6	10	43

※ 副隊長4名は、クラリネット、サクソフォン、トロンボーン  
ユーフォニアムに在籍

※ 楽長4名は、クラリネット、フルート、サクソフォン、チューバに在籍

## 2 消防音楽隊活動状況

令和4年度

### (1) 出場状況

※令和4年度コロナ禍により出場なし。下表は令和元年度時の出場状況。

月	日	行 事 名	(出場場所)
5	26	2019ふれあいフェスティバルinおおた	(新田陸上競技場)
6	1	第50回太田市学童軟式野球夏季大会 太田中央ライオンズ杯開会式	(太田市運動公園野球場)
7	21	第37回東部少年野球大会開会式	(笹川記念球場)
7	28	大泉まつり	(大泉まつり会場)
8	25	大泉町総合防災訓練	(大泉町総合防災訓練会場)
8	31	スバルカップ争奪 第33回太田市学童 軟式野球選手権大会開会式	(新田野球場)
10	5	太田市戦没者等追悼式	(太田市新田文化会館)
12	6	太田市役所東広場イルミネーション 点灯式	(太田市役所東玄関前)

### (2) 訓練状況

単位 (回)

	令和2年度	令和3年度	令和4年度
定期訓練	33	16	53
特別訓練	0	0	2

※特別訓練：消防長検閲、他消防本部との合同訓練等

令和4年版

# 消 防 年 報

編集発行

太田市消防本部

群馬県太田市鳥山下町409番地1

電話 0276 (33) 0200

ホームページ (URL)

<https://www.city.ota.gunma.jp/site/shoubou/>

E-mail

[otafire@mx.city.ota.gunma.jp](mailto:otafire@mx.city.ota.gunma.jp)