









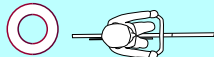

# COMUNICADO DE LA COMISARÍA DE POLICÍA DE OTA

## !Conduzca en Seguridad Respetando las Reglas de Tránsito!

La bicicleta es considerada un tipo de vehículo, y en principio deberá de circular por el lado izquierdo de la calle. Circular por la vereda es una excepción.

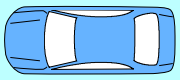
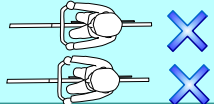
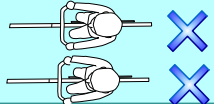
**VEREDA**

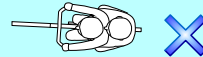
**Sentido del tránsito**    

      **Sentido del tránsito**

**Prohibido andar uno del lado del otro.** **¡Prohibido andar en dos personas!** **VEREDA**

## !! EN LA VEREDA EL PEATÓN TIENE LA PRIORIDAD !!



### SOLO PEATONES

La bicicleta no debe circular en la vereda cuando está éste cartel.

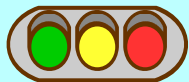

- Respete los semáforos en las intersecciones.
- Siempre pare en los lugares de parada obligatoria, confirme a su izquierda y derecha y avance.



### BICICLETAS Y PEATONES

Puede andar en bicicleta cuando está el cartel en la vereda. En el caso de que circule por la vereda, la prioridad es para peatones, deberá correrse al costado de la calle y circular lentamente.

Trabe con llave la bicicleta sin falta y déjela en el estacionamiento para bicicletas



Utilice el casco para bicicleta. Siempre encienda las luces durante la noche.



## !!PROHIBICIONES!!

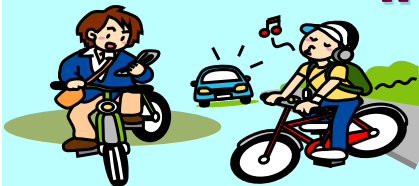

Andar en bicicleta usando celular, smart phone y el auricular escuchando música.



Andar en bicicleta estando alcoholizado.

1. Cuando provoca un accidente con bicicleta deberá también permanecer en el lugar sin huir, informar a la policía al No. 110 y si hay heridos comunicarse al 119.
2. En un accidente de tránsito, usted no sólo puede ser la víctima, también puede ser el culpable. Así prevéngase, registrándose en un seguro de accidentes "Songai Baisho Sekinin Hoken", pues es obligatorio el registro a este seguro.



# Puesto Policial y Área de Jurisdicción

Sabía usted cual es el Puesto Policial de su Área de Residencia y la Situación de los Casos Ocurridos Registrados en Febrero de 2026 ~ Comisaría de Policía de Ota~

Puesto Residencia Policial “Chuzaiشو” y Puesto Policial “Kouban”		Casos ocurridos					Accidente de Tránsito				
	Área (Barrios) de Jurisdicción	R	DM	ID	OP	Total	aTV	aDM	Total	aVF	
<b>Ekimae K.</b>	Kanayama-Cho, Kumano-Cho, Subaru-Cho, Nishihon-Cho, Hachiman-Cho, Hama-Cho, Higashihon-Cho y Hon-Cho.	10	3	1	0	14	6	29	35	0	
<b>Higashinagaoka-Cho K.</b>	Higashinagaoka-Cho, Uekino-Cho, Kamikobayashi-Cho, Shimokobayashi-Cho, Dainogo-Cho, Niragawa-Cho, Higashikanai-Cho, Yabashin-Machi, Yaba-Cho y Yasuraoka-Cho.	15	2	0	0	17	8	79	87	0	
<b>Ota Chuo K.</b>	Arai-Cho, Asahi-Cho, Iida-Cho, Iizuka-Cho, Uchigashima-Cho, Komaigi-Cho, Niijima-Cho, Nishiyajima-Cho, Higashibessho-Cho y Higashiyajima-Cho.	13	1	0	0	14	21	114	135	0	
<b>Housen K.</b>	Okino-Cho, Kamitajima-Cho, Josai-Cho, Shindo-Cho, Takara-Machi, Nakane-Cho, Nishishin-Machi, Nishinoya-Cho, Fujiagu-Cho, Fujikura-Cho, Bessho-Cho, Yura-Cho y Wakiya-Cho.	7	1	0	0	8	11	72	83	0	
<b>Takahayashi K.</b>	Iwasegawa-Cho, Ushizawa-Cho, Shimohamada-Cho, Shoya-Cho, Suehiro-Cho, Takahayashi (Higashi, Nishi, Minami, Kita e Kotobuki)-Cho, Tomizawa-Cho, Fukuzawa-Cho, Furuto-Cho, Hosoya-Cho, Minamiyajima-Cho y Yonezawa-Cho.	11	2	0	0	13	9	51	60	0	
<b>Ojima K.</b>	Akutsu-Cho, Anyouji-Cho, Izumi-Cho, Idezuka-Cho, Iwamatsu-Cho, Otachi-Cho, Oshikiri-Cho, Ojima-Cho, Kasukawa-Cho, Kameoka-Cho, Kozumida-Cho, Shimotajima-Cho, Suzukake-Cho, Tokugawa-Cho, Bizenjima-Cho, Futatsugoya-Cho, Horiguchi-Cho, Maegoya-Cho, Maejima-Cho, Minamigaoka-Cho, Musashijima-Cho, Serada-Cho y Taishi-Cho.	8	0	0	0	8	7	34	41	1	
<b>Nitta K.</b>	Nitta (Akabori, Ichi, Ichinoi, Ichinokura, O, One, Kane, Kamieda, Kaminaka, Kamidanaka, Kanai, Kizaki, Koganai, Kokin, GonEmon, Shimoeda, Shimodanaka, Sorimachi, Takao, Tamurashinden, Tameike, Tenra, Nakaeda, Hagi, Hanakazuka, Hayakawa, Mizuki y Murata)-Cho	12	0	0	0	12	21	60	81	0	
<b>Yabuzukahonmachi K.</b>	Obara-Cho, Okubo-Cho, Yabuzuka-Cho, Yamanokami-Cho, Yoriai-Cho y Rokusengoku-Cho.	4	1	4	3	12	6	32	38	0	
<b>Toriyama C.</b>	Oshima-Cho, Tsuruuda-Cho, Toriyama (Kami, Naka, Shimo)-Cho, Toriyama-Cho, Nagate-Cho y Niino-Cho.	3	0	0	0	3	2	17	19	0	
<b>Ryumai C.</b>	Okinogo-Cho, Motegi-Cho, Yaegasa-Cho y Ryumai-Cho.	4	2	0	0	6	7	19	26	0	
<b>Godo C.</b>	Ishibashi-Cho, Owashi-Cho, Kamigodo-Cho, Kitakanai-Cho, Godo-Cho, Sugashio-Cho, Terai-Cho, Tenra-Cho, Narizuka-Cho y Nishinagaoka-Cho.	0	0	0	0	0	4	14	18	0	
<b>Tadakari C.</b>	Ichiba-Cho, Takaze-Cho, Tadakari-Cho, Tomiwaka-Cho y Higashishin-Machi.	4	0	0	0	4	5	14	19	0	
<b>Maruyama C.</b>	Kiyohara-Cho, Harajuku-Cho, Higashiimaizumi-Cho, Maruyama-Cho, Midori-Cho, Yatabori-Cho y Yoshizawa-Cho.	2	0	0	0	2	2	22	24	0	
<b>C- Puesto Residencia Policial “Chuzaiشو” / K- Puesto Policial “Kouban” / R- Robo /</b>		<b>TOTAL</b>	<b>93</b>	<b>12</b>	<b>5</b>	<b>3</b>	<b>113</b>	<b>109</b>	<b>557</b>	<b>666</b>	<b>1</b>

**DM-** Daño Material / **ID-** Invasión Domiciliar / **OP-** Obscenidad Pública y otros / **Total** / **aTV-** Accidente de Tránsito con víctimas / **aDM-** Accidente con Daños Materiales / **Total** / **aVF-** accidente con Víctima Fatal.